

Radio vossenjachten

Georganiseerd door, of in samenwerking met,
VERON afdeling Zaanstreek (A46)

Een vossenjacht is een wedstrijd waarbij een aantal deelnemers, individueel en met behulp van een peilontvanger, één of meer verborgen zenders moeten uitpeilen en opsporen

Deze presentatie geeft een overzicht van:

- de technische aspecten (apparatuur, kaarten, etc.)
- een aantal gehouden wedstrijden

Samengesteld door Jan Hoek - PA0JNH

met bijdragen van veel (oud) leden van de afdeling Zaanstreek



Dit zijn twee vossenjachten...

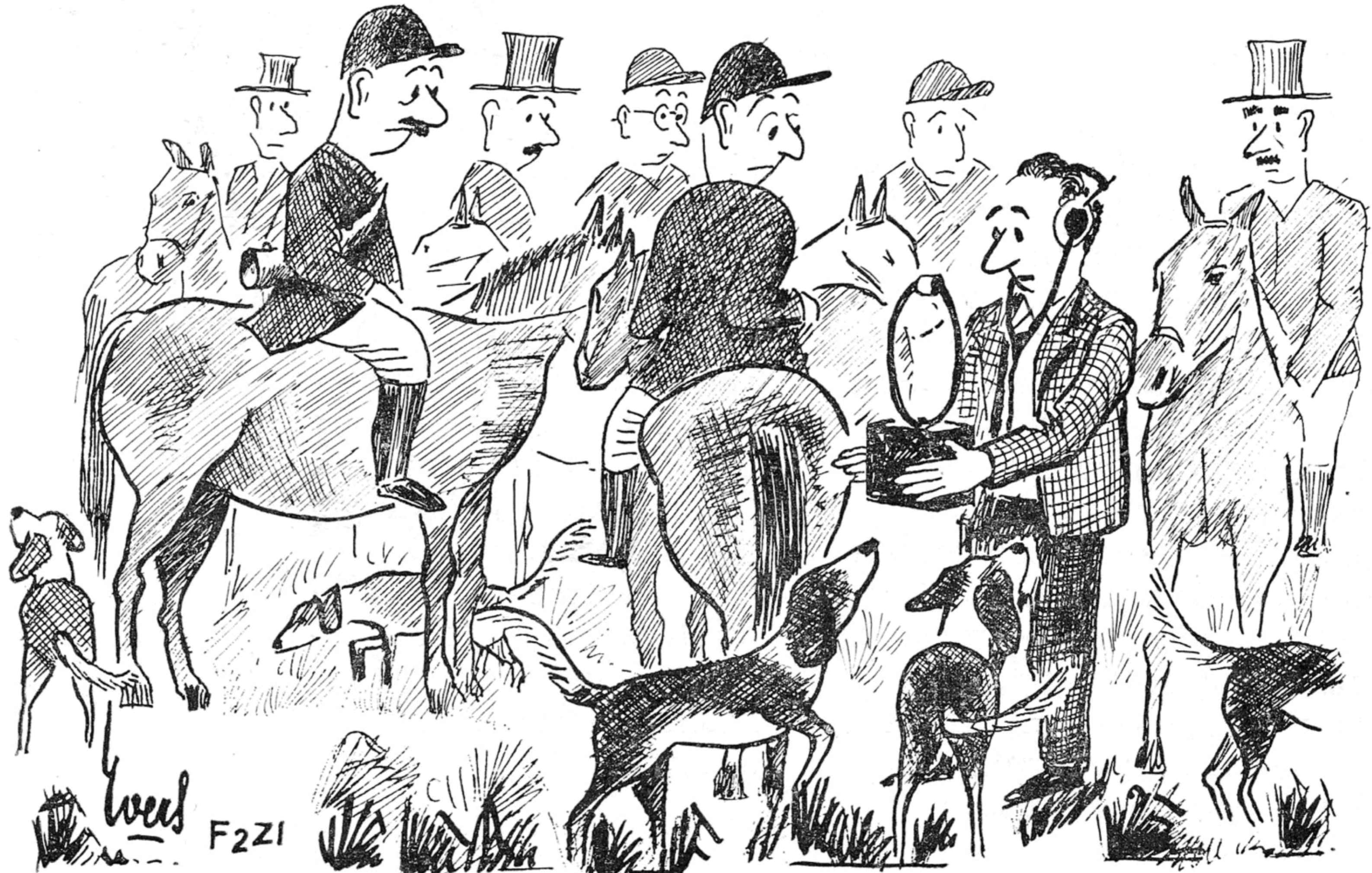

Wes

F2ZI

Zaanse vossenjachten

Globaal overzicht

Deel 1

- Oorspronkelijk: alleen op 80 m en alleen de zender opzoeken.
- Vanaf 1949: ook wel samen met uitpeilen van een bakken.
- Vanaf 1965 worden de wedstrijden steeds vaker gelijktijdig op 80 en 2 m gehouden, maar dan zijn de bakens op dezelfde locatie ondergebracht als de vossen.
- Vanaf 1972 zijn de wedstrijden alleen nog maar op 2 m.
- 1992 was het laatste jaar waarin er nog regelmatig een wedstrijd werd gehouden.
- Tussen 1993 en 2001 werden er in de afdeling Zaanstreek geen vossenjachten georganiseerd.

Deel 2

- Van 2002 tot 2006 is er af en toe een 2 m wedstrijd. Deze wijken af van de 'ouderwetse' vossenjacht. Zo zijn er: Sputnikjachten en Otterjachten en ook nog enkele duinjachten.
- In 2006 komt ook bij ons de nieuwe vorm van de vossenjacht, bekend onder de naam **Amateur Radio Direction Finding (ARDF)**.
- En ook een nieuwe vorm voor de 'oude' Sputnikjacht op 80 of 2 m. De naam is Foxoring (een combinatie van **Fox**hunting en **Orienteering**).
- Begin 2018 kwam door het overlijden van PE5EDW 2018 bij ons abrupt aan ARDF een einde.
- Tussen 1946 en 2019 zijn er rond 380 vossenjachten gehouden door, of in samenwerking met, de VERON afdeling Zaanstreek.

Antennes om mee te peilen

80 meter

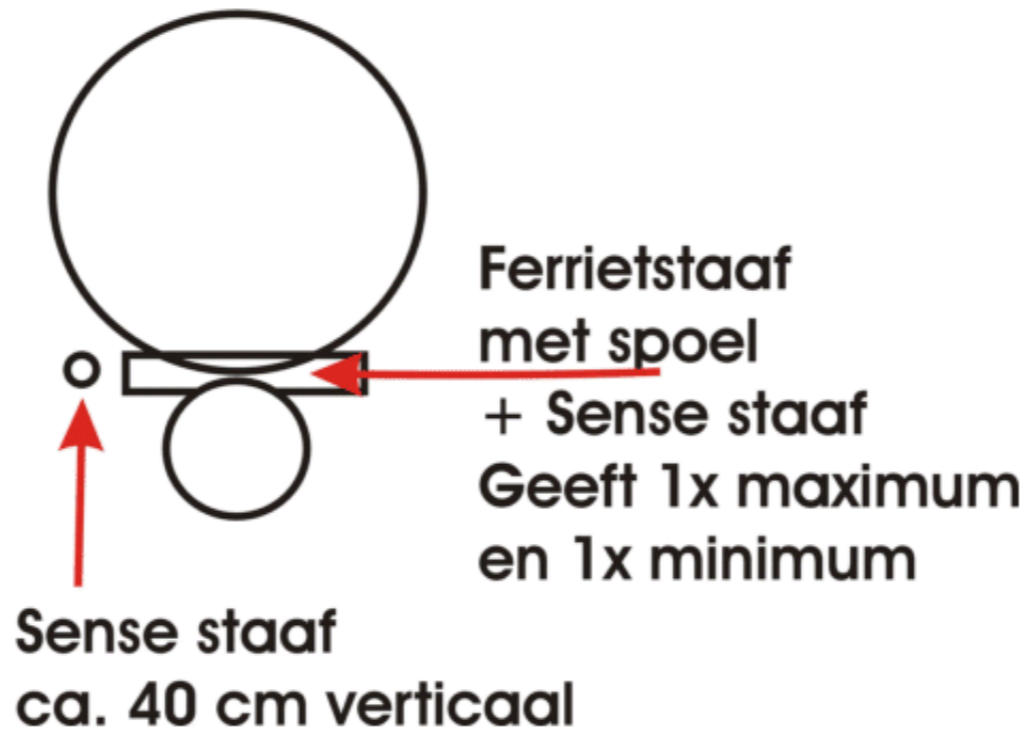
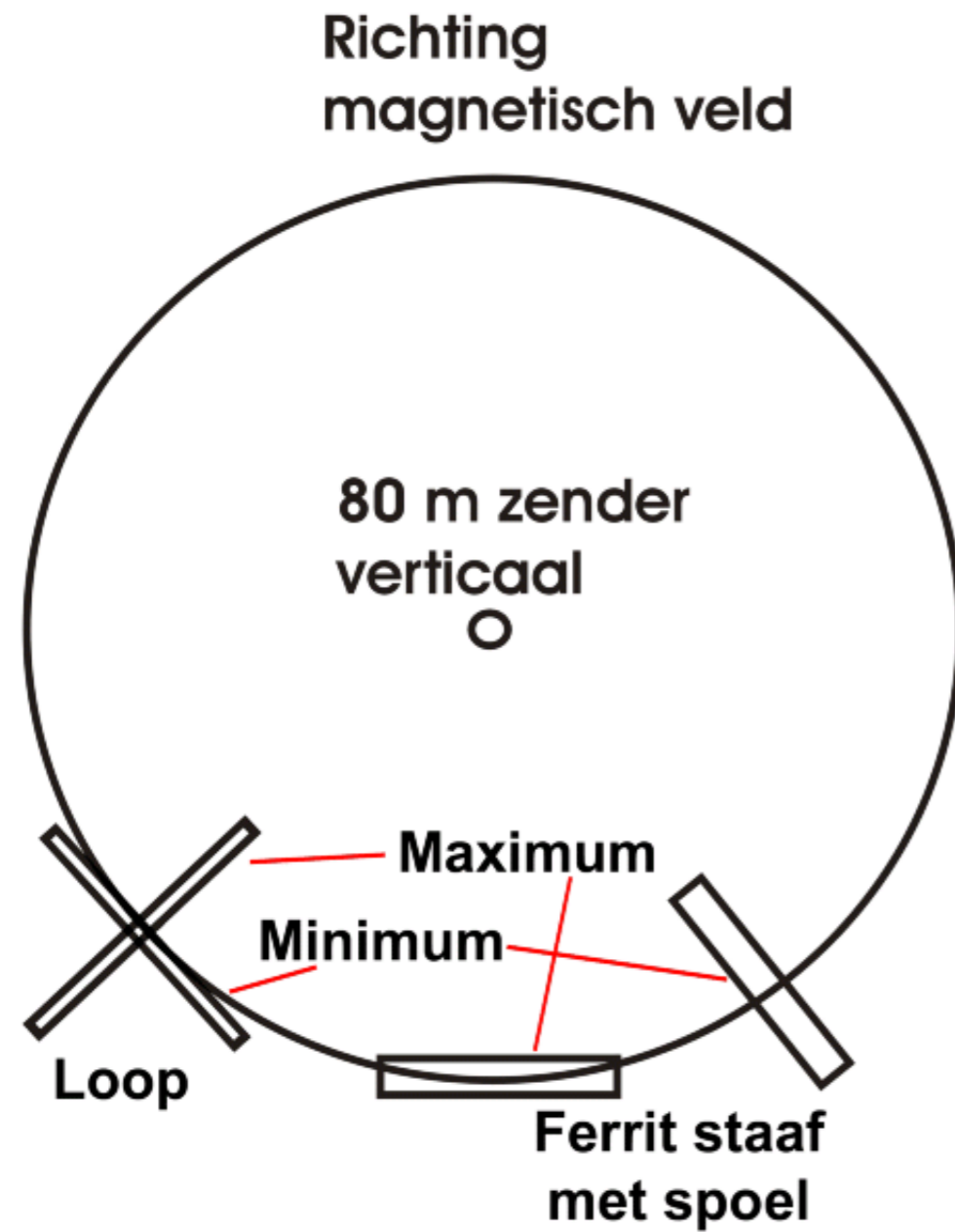

(Idem voor Loop antenne, alleen 90 graden gedraaid)

2 meter

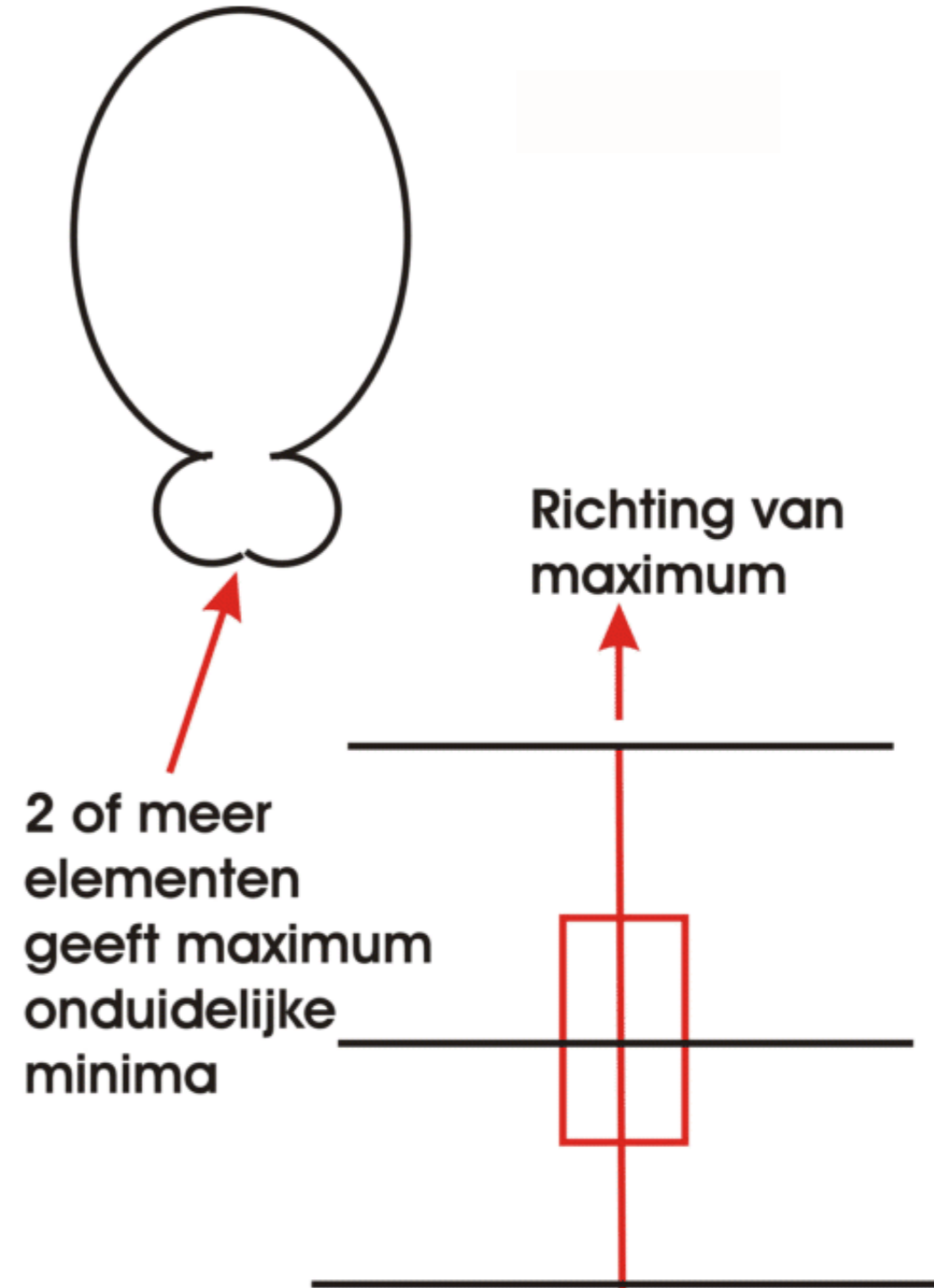

Radio-vossenjachten in de Zaanstreek

Deze presentatie bestaat uit 2 delen:

- Deel 1: vanaf het begin tot de jaren '90
- Deel 2: vanaf het begin van de jaren '90 tot heden

Radio-vossenjachten in de Zaanstreek

Deel 1 - Vanaf het begin tot 1973

- In het begin waren de vossenjachten altijd op 80 m. Enkele keren was er ook een (experimentele) wedstrijd alleen op 2 m.
 - Vanaf 1949 was er bij diverse wedstrijden een verplichte bakenpeiling.
 - Dat kon zijn een peiling op de vos, maar ook op een, op een andere plaats opgesteld, baken.
 - Omdat er over het algemeen werd gewerkt met 'rechtuit'-ontvangers was het baken altijd met toon (A2) of spraak (A3) gemoduleerd.
- Vanaf 1965 worden de wedstrijden steeds vaker gelijktijdig op 80 en 2 m gehouden, waarbij de vossen op dezelfde locatie zijn ondergebracht.
- Eind 1970 wordt aangekondigd dat de wedstrijden op 80 m waarschijnlijk worden gestopt, want het wordt steeds drukker op 80 m en een AM-signaal werkt storend voor de overige gebruikers en 's avond zijn er soms problemen met de signaalsterkte. Bij een wedstrijd met een apart baken moeten er vier zenders worden geïnstalleerd.
- Een wedstrijd op 2 m heeft wel nadelen want het peilen is minder nauwkeurig en een aantal jagers zal een nieuwe peildoos moeten bouwen.
Maar de conclusie was: de voordelen wegen op tegen de nadelen!

80m ontvangers A46: 40/50'er jaren

Superregeneratieve ontvangers (alleen AM) met radiobuizen



PA0KC - jaren '40/50



Hierop komt spiegelkompas

PA0ZS - jaren '40/50
met 5 Philips batterij buizen



Gebouwd door PA0DSW 1952



2 m VJ-ontvanger 1949 van PA0CX
 Superregeneratieve ontvanger (alleen AM)

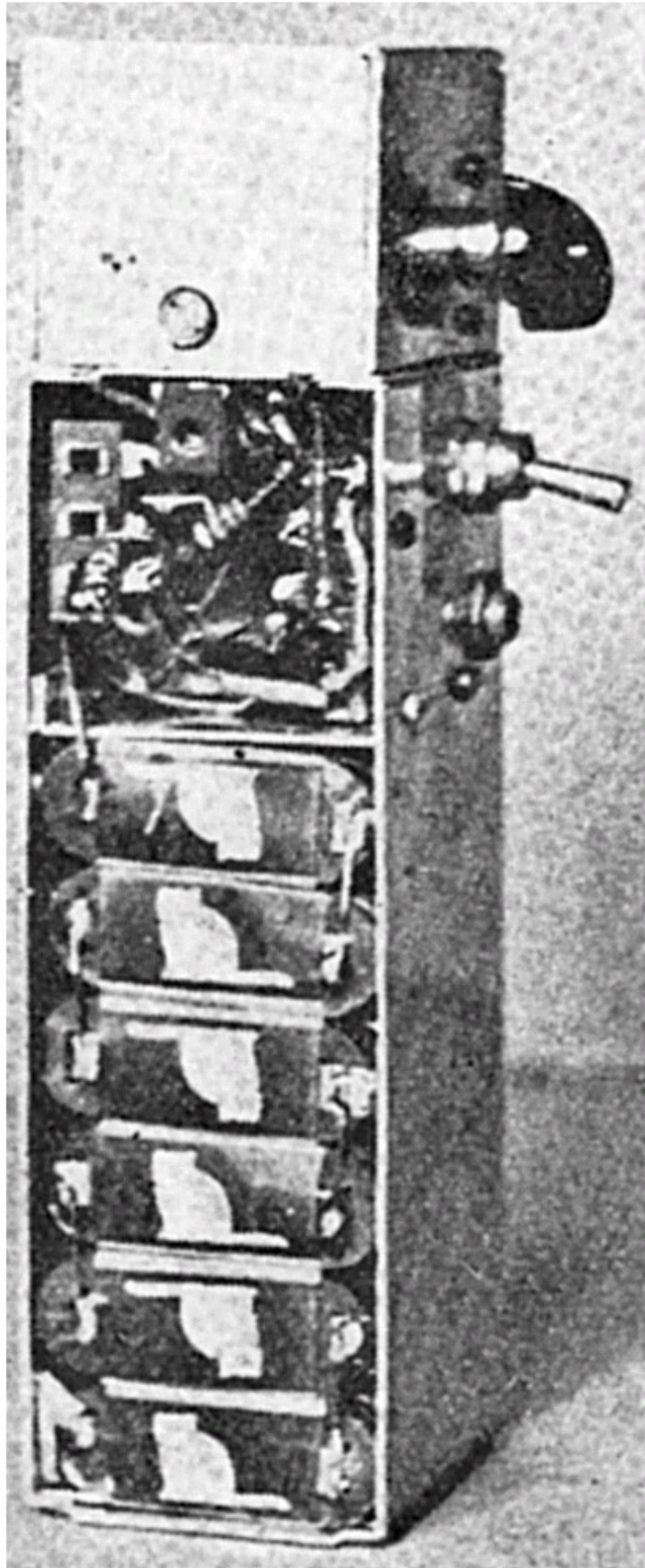

EEN PEILONTVANGER

voor
2 meter

door J. Evers (NL-354)
 Uit Electron 1949/8



Peilen op 2 meter! Met recht kan hier worden gesproken van een dubbel-loop's jachtgeweer!
 (Foto Hackmann)

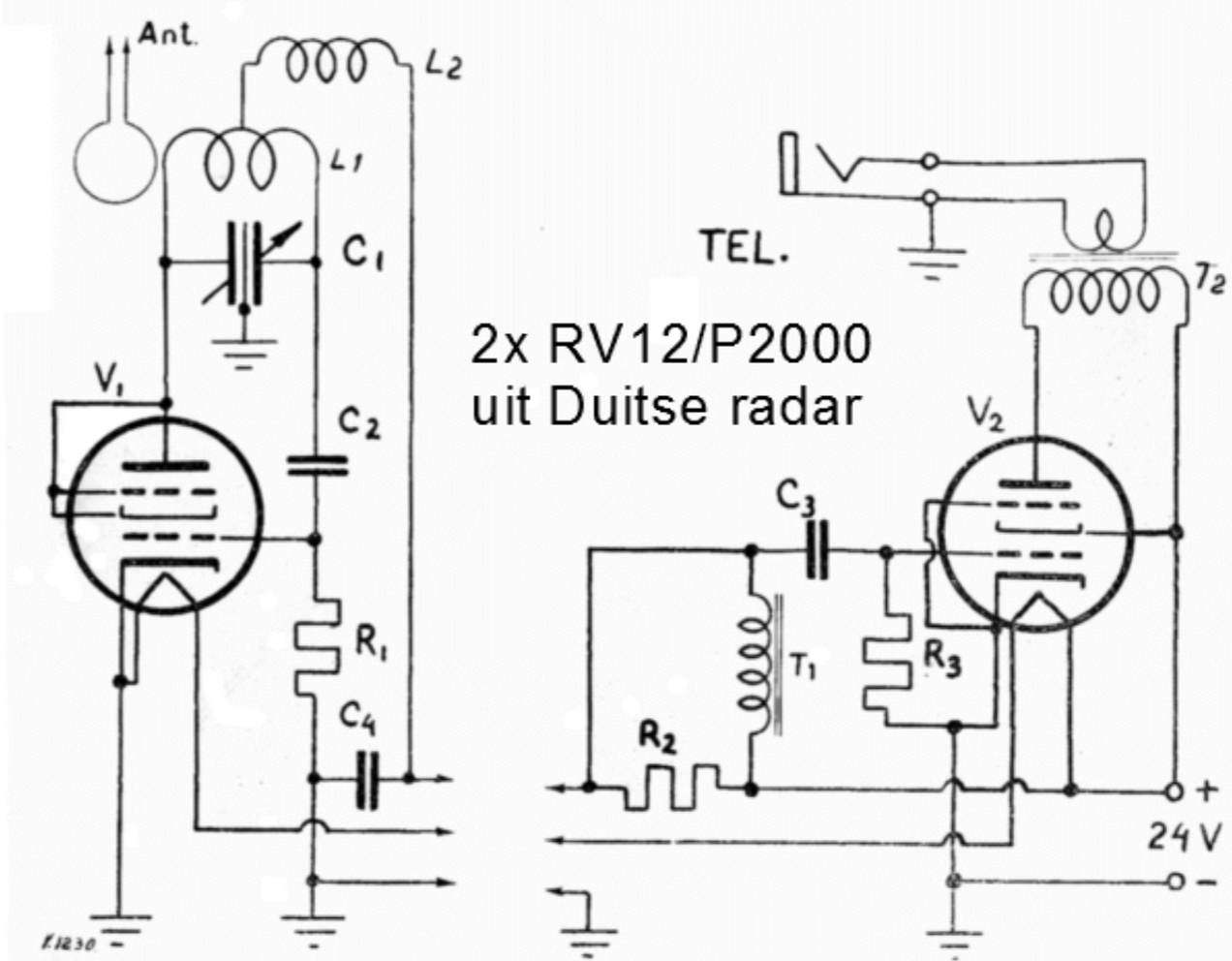
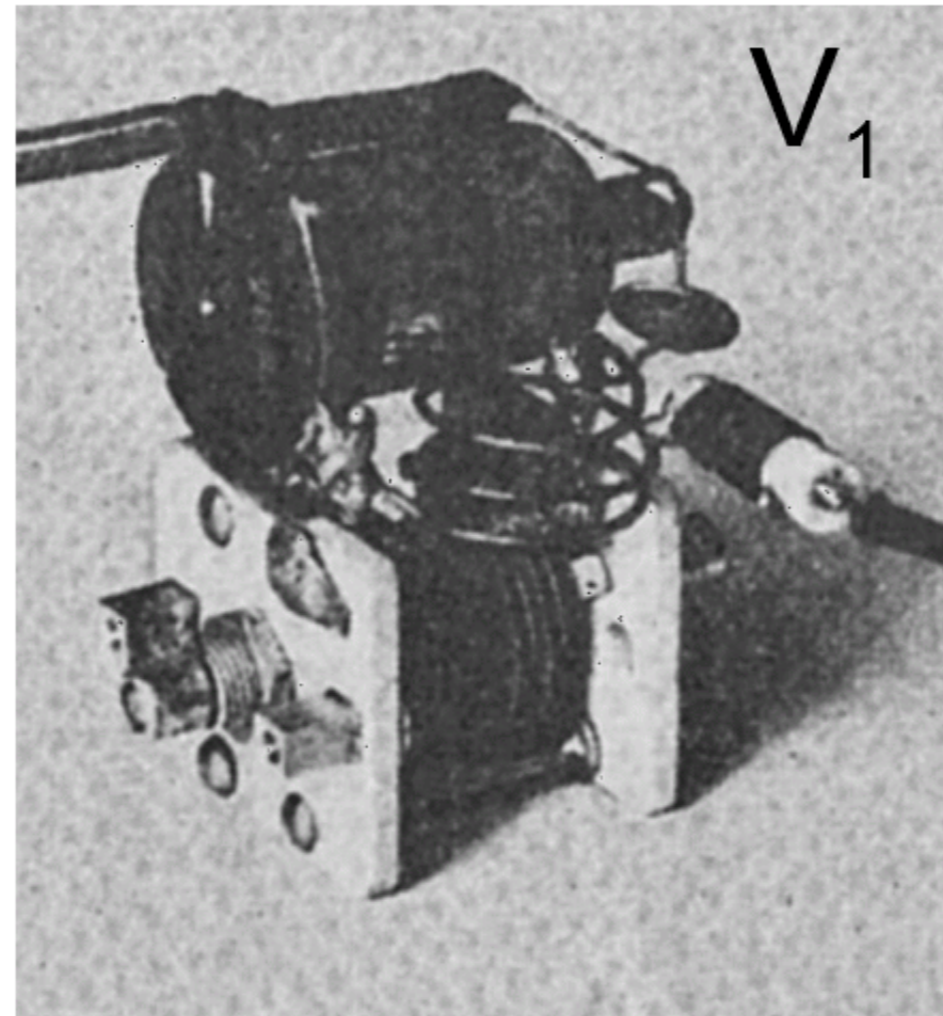

1950 - 80m ontvanger

Muiderkring - Jongensradio deel 2

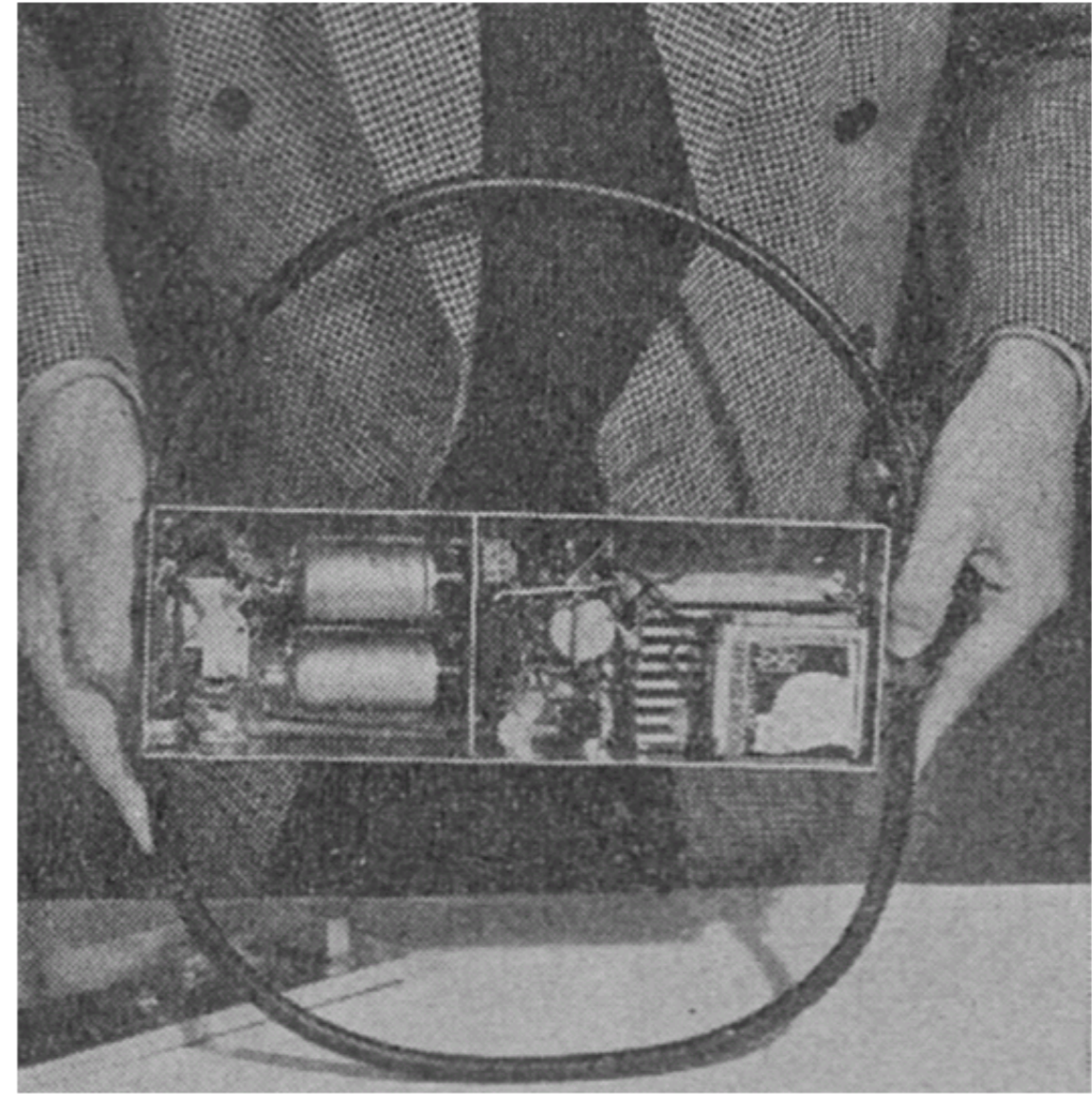
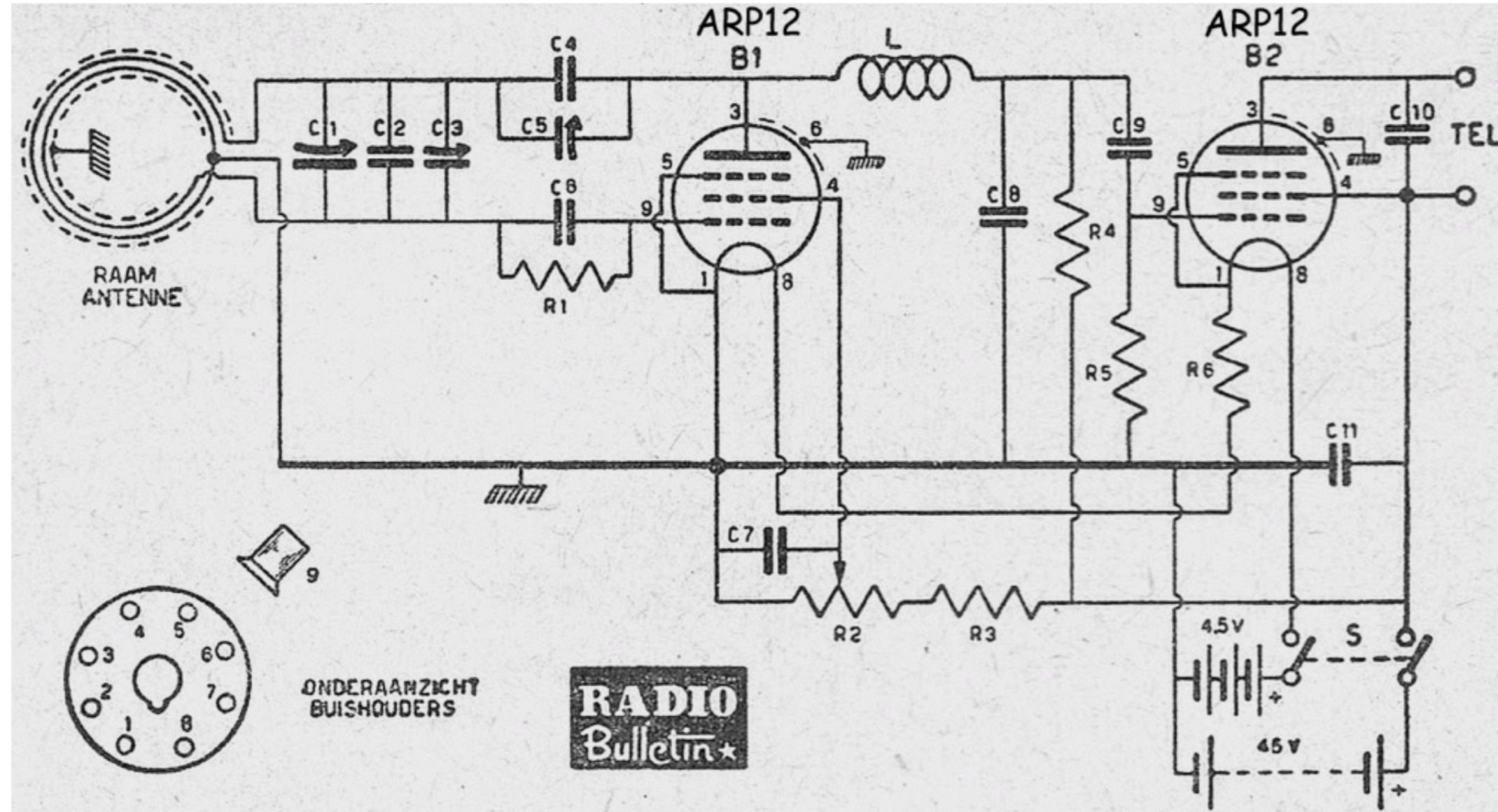

2m VJ-ontvanger PA0HRX: 1959

Superregeneratieve ontvanger (alleen AM)

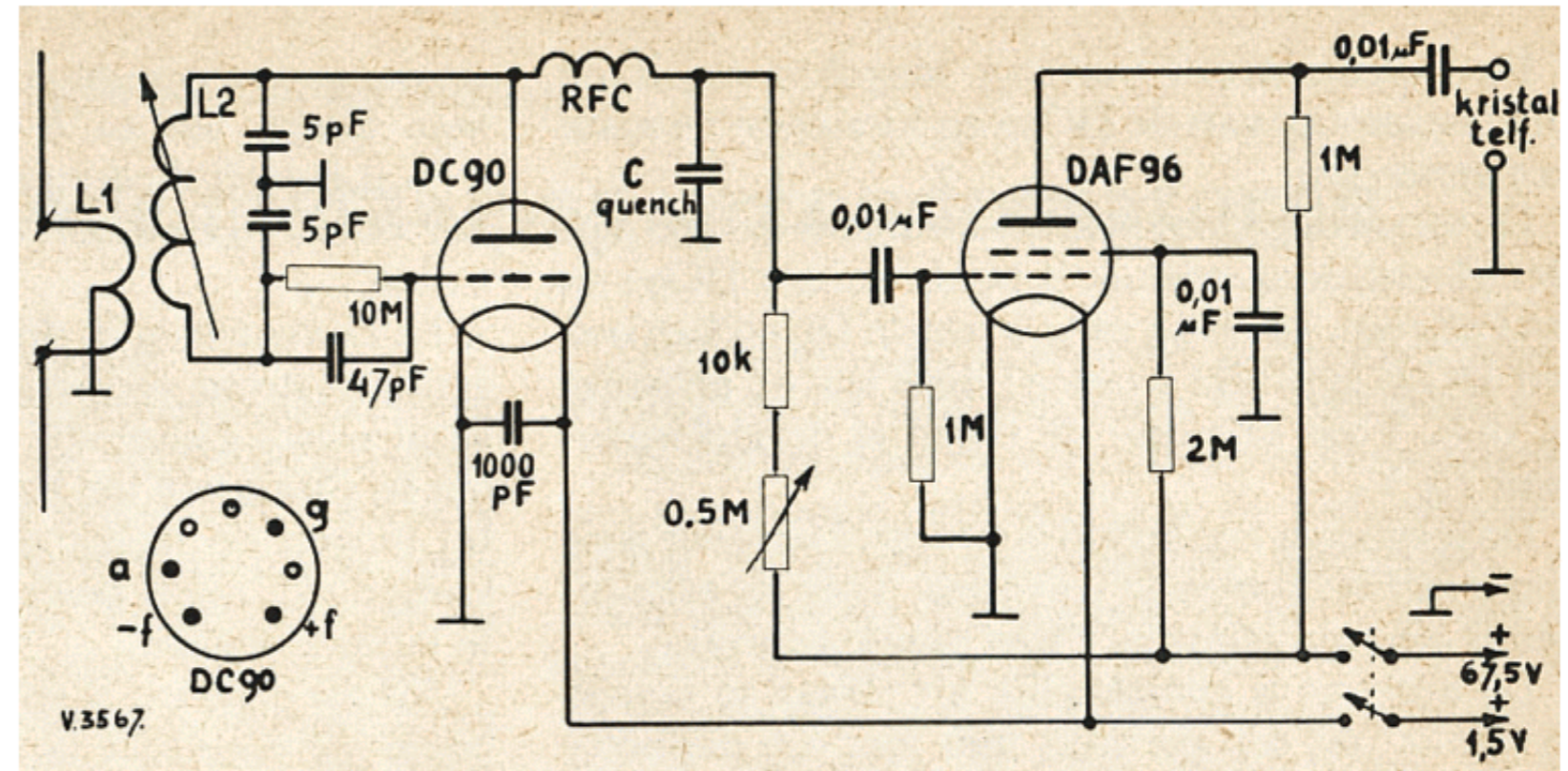
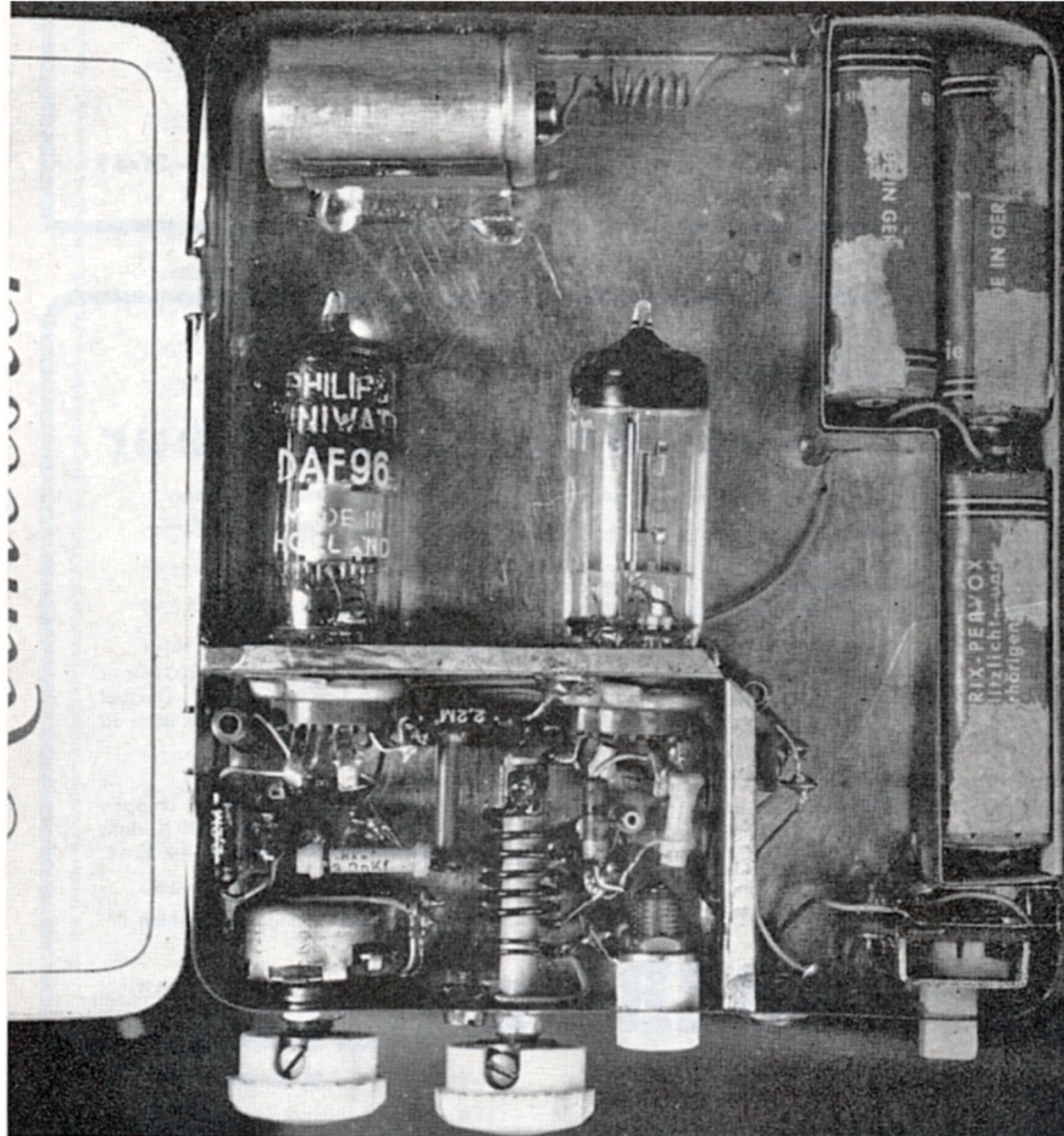

1959: PA0FA en PA0HRX

Electron 1959/1

HF: DC90, LF: DAF96

Voeding: 3x 22,5 V blok en 1x 1,5 V staaf

80m ontvangers A46: 60'er jaren

Superregeneratieve ontvangers (alleen AM) met transistoren

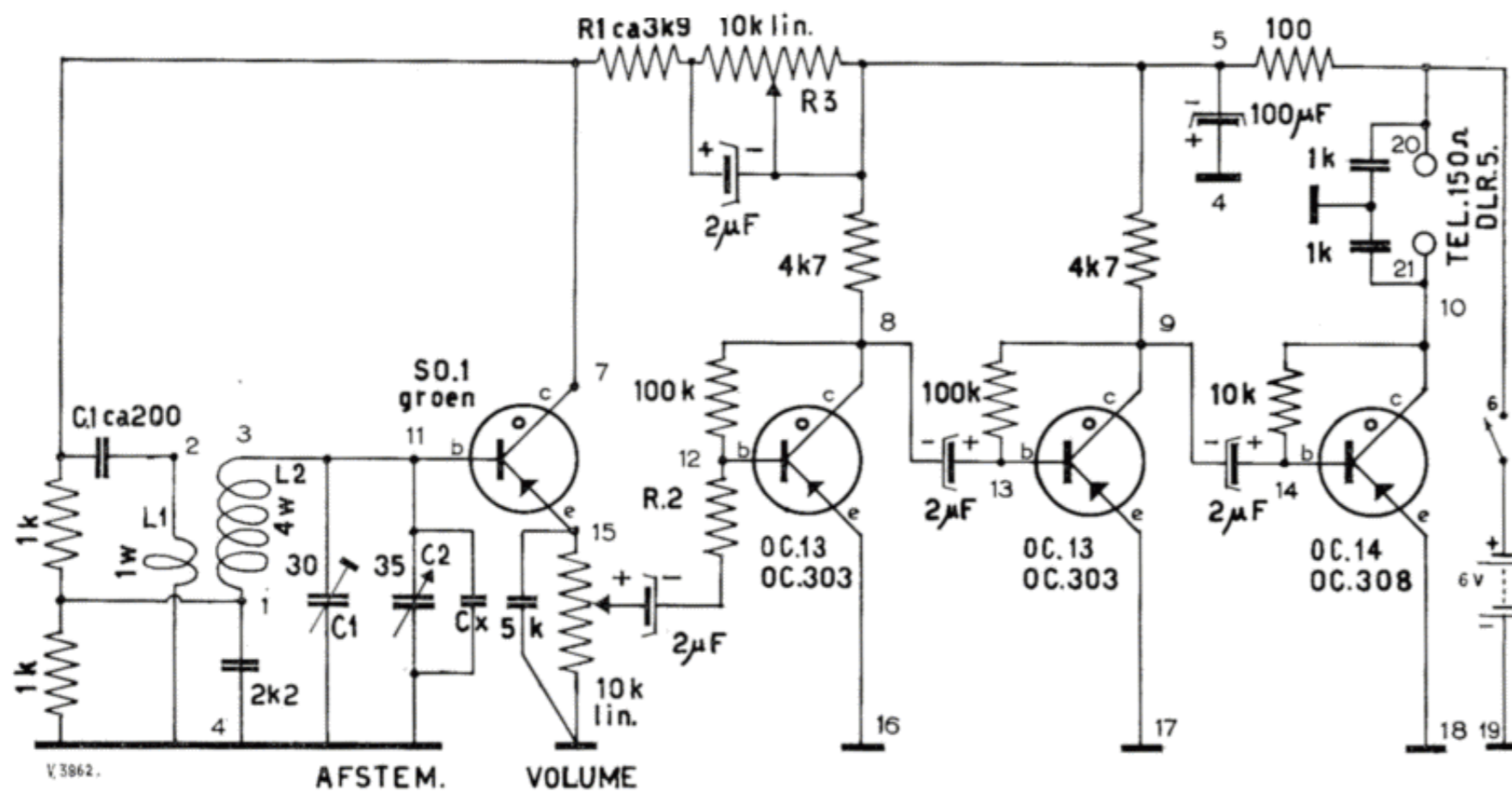
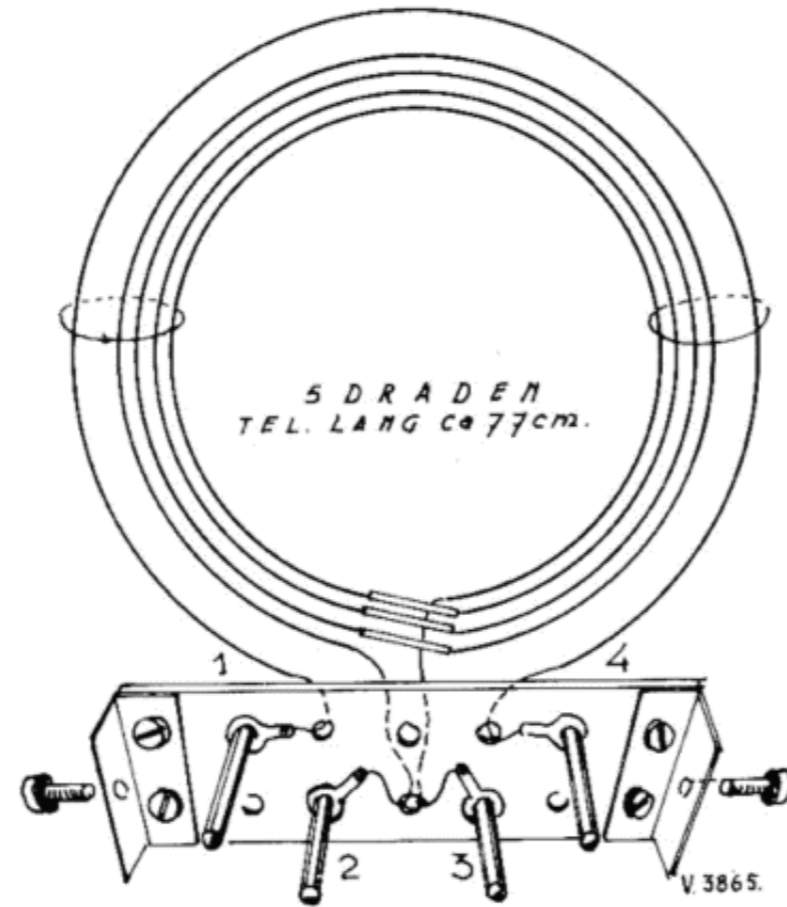

1961: Ontwerp Technische Cie. - A46
(PA0DSW / H. van Dalsum). Electron 1961/12
HF: SO.1 groen (of OC170/171) transistor
LF: 2x OC13 1x OC14

Er zijn er vele gebouwd.

2m VJ-ontvangers A46: 1965 - 1973

Superregeneratieve ontvangers (alleen AM)

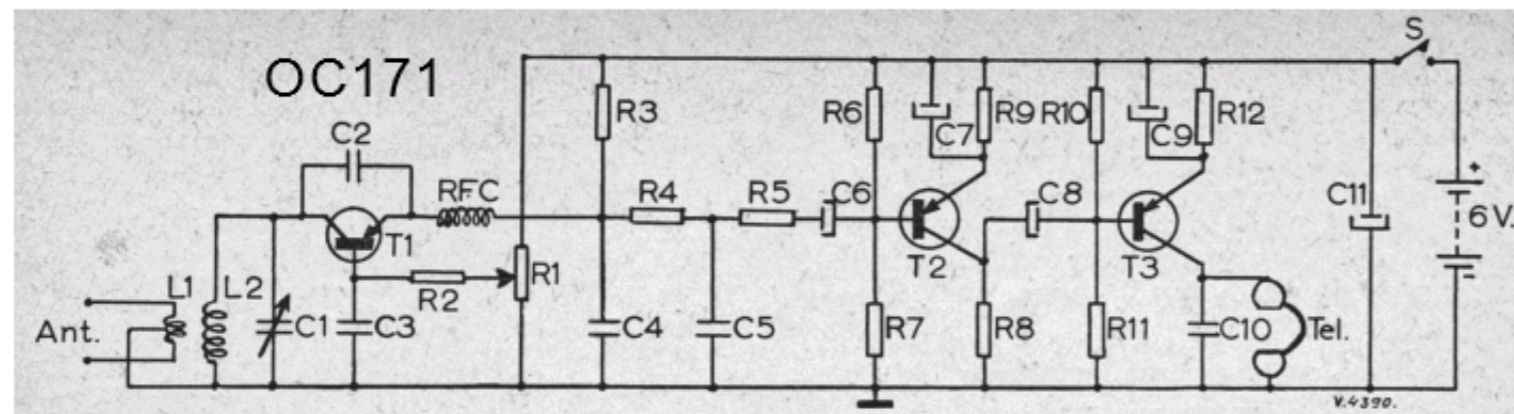
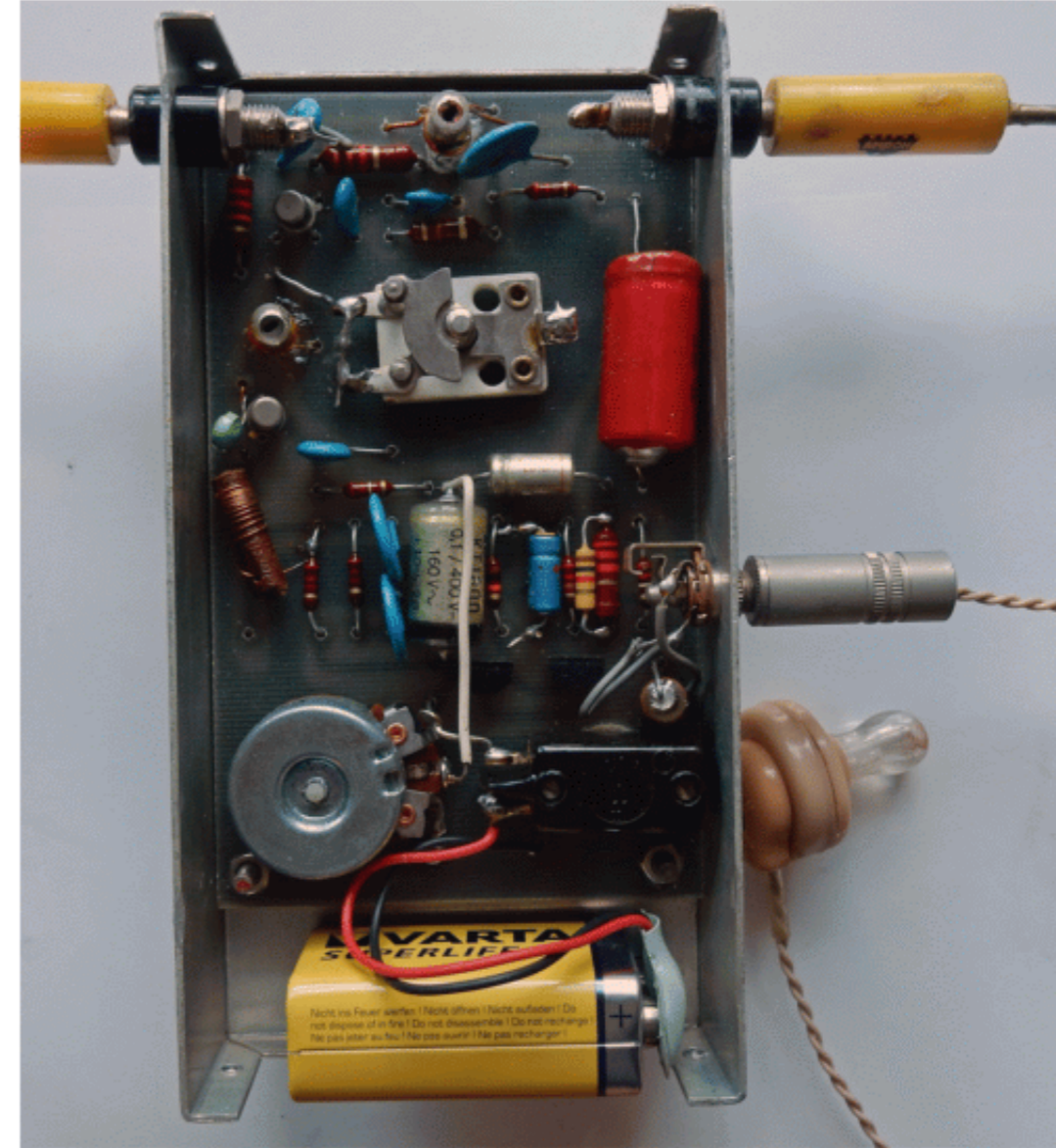
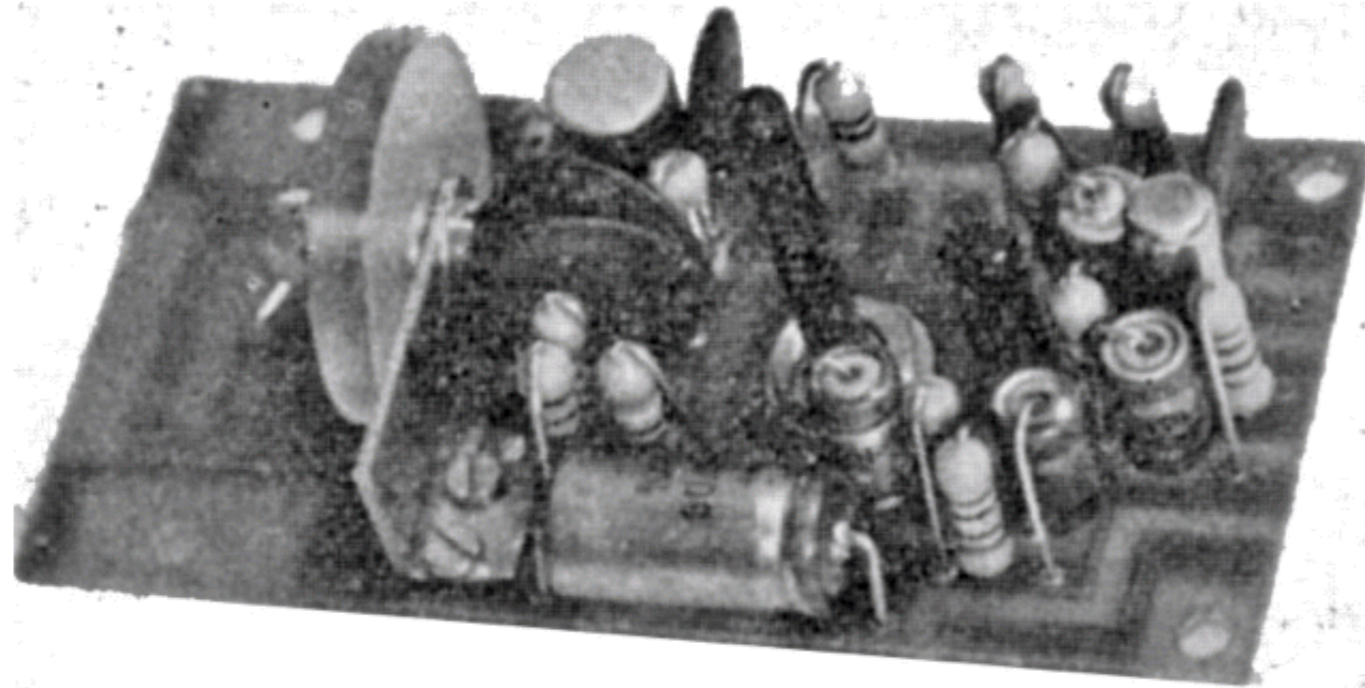
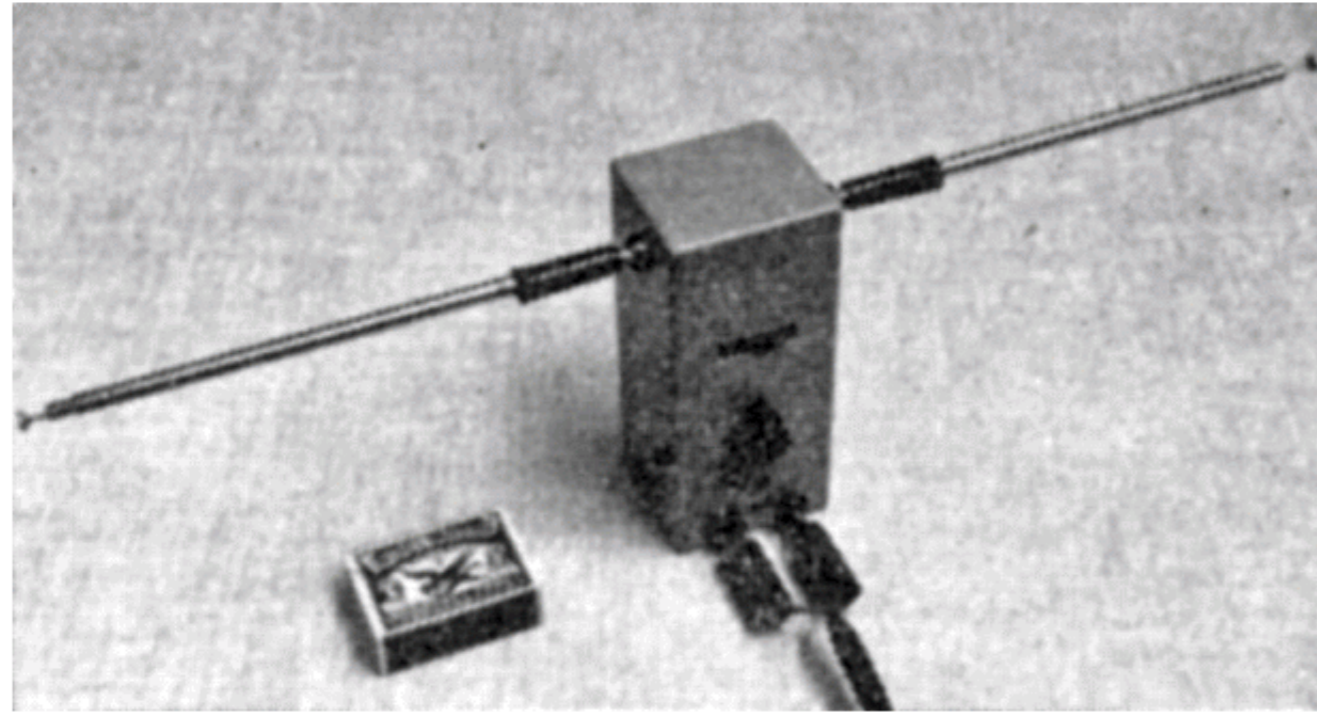

1965: 2m PA0HCD en PA0ZR

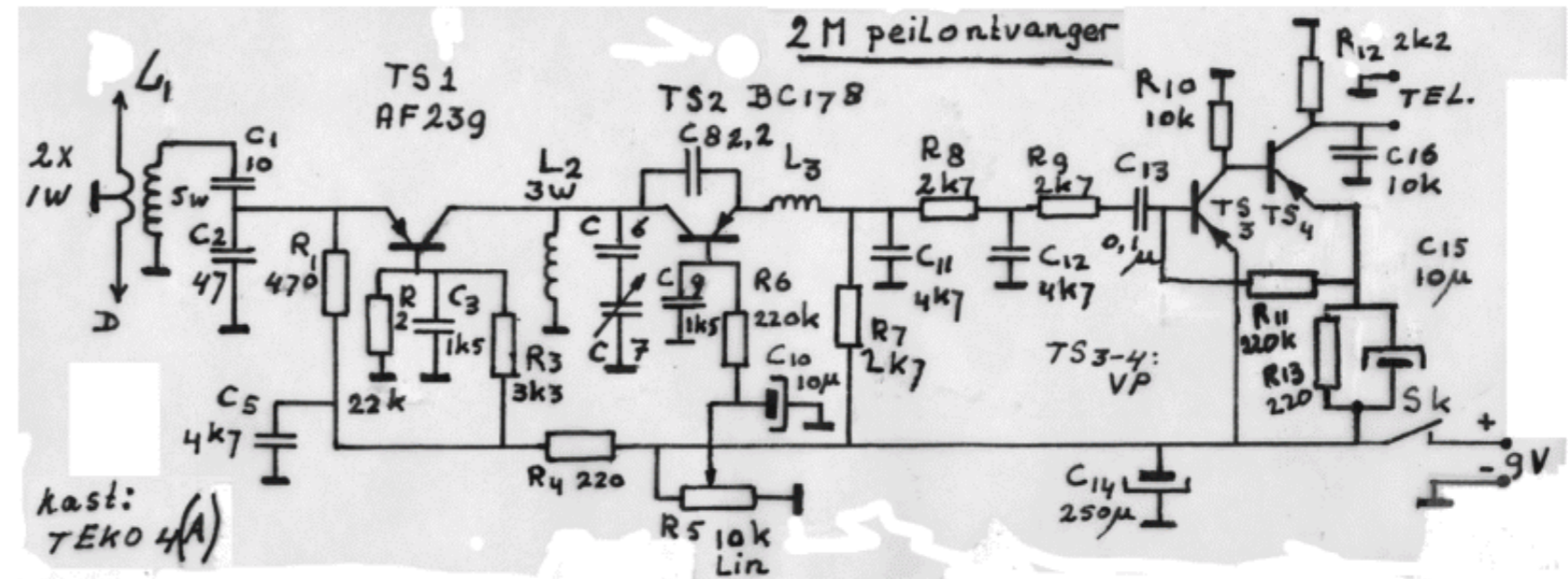

1973: 2m PA0DSW en PA0JNH

Diverse ontvangers jaren 60 - 80



Russische ALTAI
2m ontvanger met
radiokompas



Ontvanger afstemmen op een
LG zender en door draaien instellen
op minimum. Loop in de deze
richting.
Bij afwijking van looprichting wordt
de zender luider.

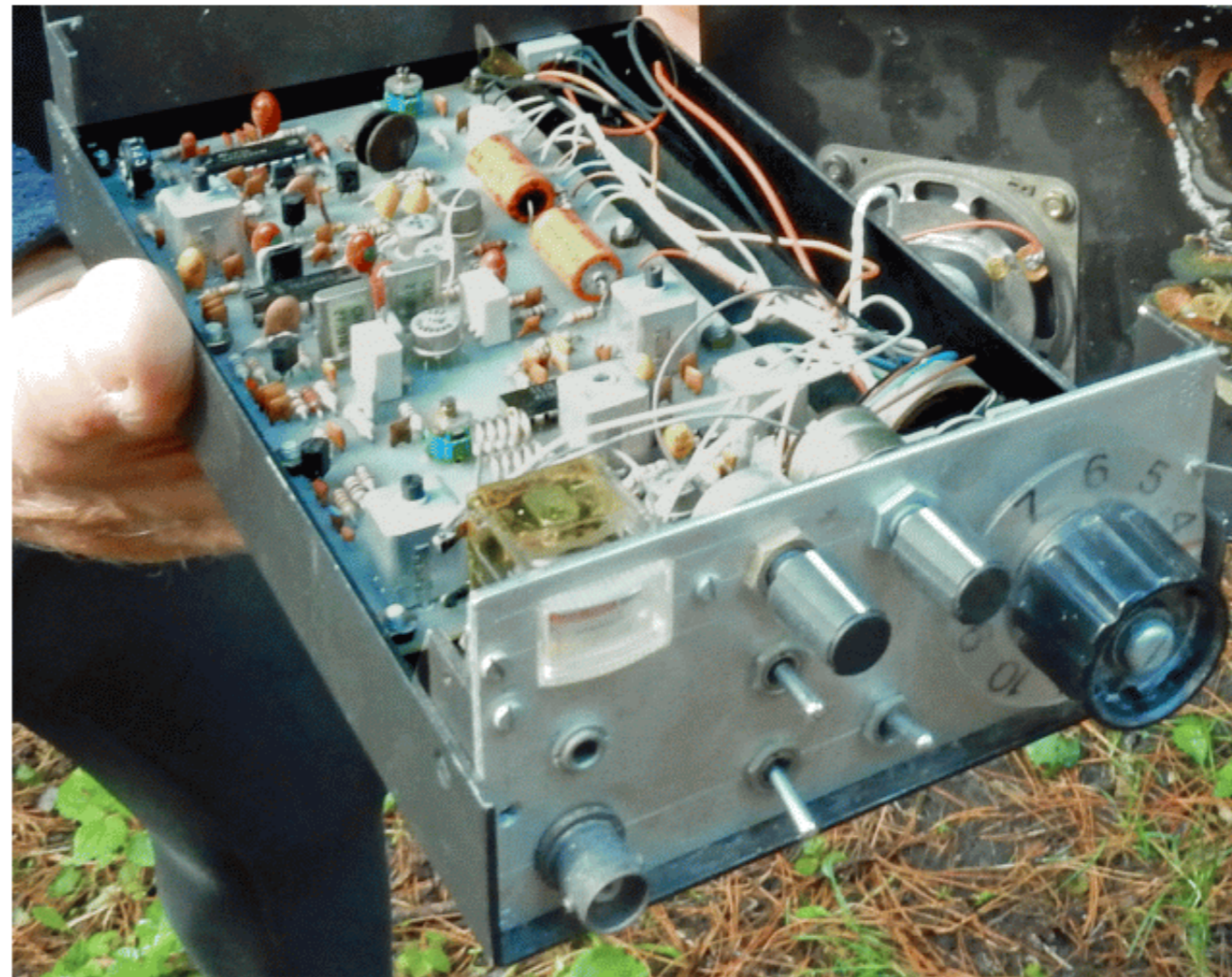

VERON SP81
2m ontvanger

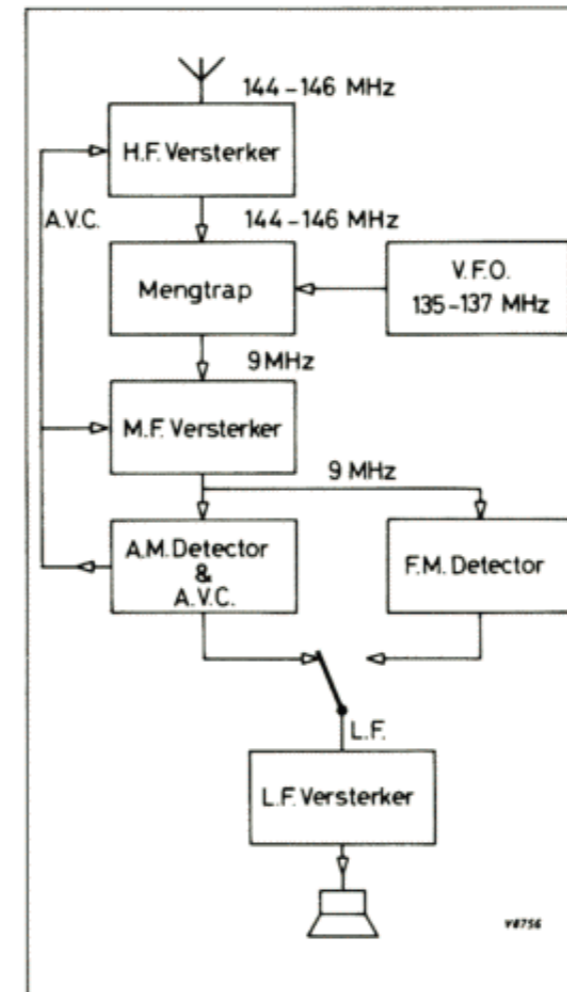

Russische LEV
80m ontvanger

80m VJ-zenders A46: 1940/1950

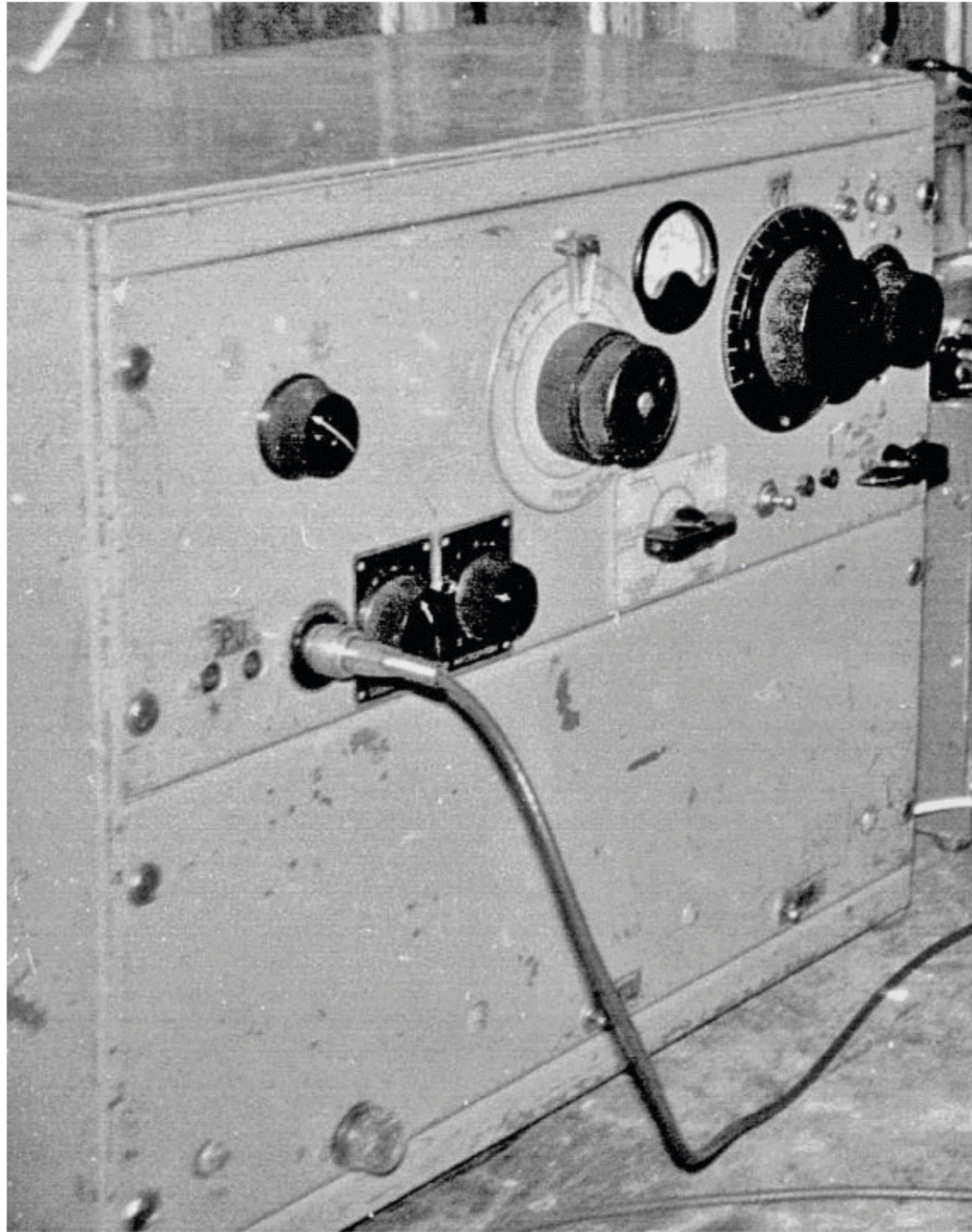

Vossenjachtzender met Ronette microfoon in gebruik vanaf 1948, door PA0KI c.s.

Bakenzender 5W
In gebruik vanaf
jaren '60, door
Techn. Cie.
(PA0DSW c.s.)

80m VJ-zender A46: vanaf 1968
Gebouwd door Techn. Cie (PA0DSW - cs)

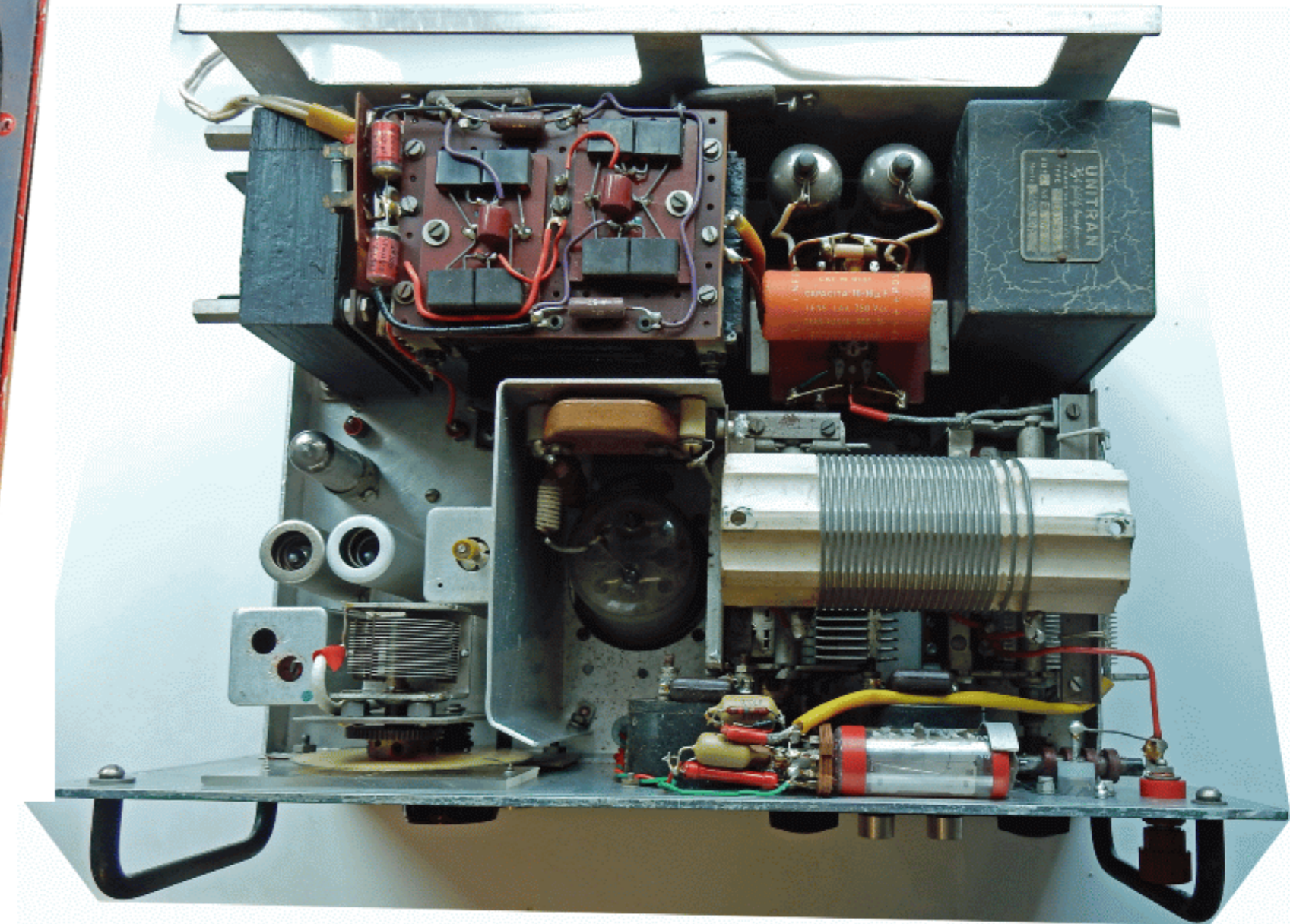

Vossenjachtzender in gebruik vanaf 1969

2m VJ zenders A46: 1960 - 1980 (1)

Gebouwd door PA0JNH en PA0DSW



Geschikt voor AM
en met VFO voor FM

Vermogen ca. 50 W

Op 220 V via netvoeding (intern)



VFO
PA0DSW

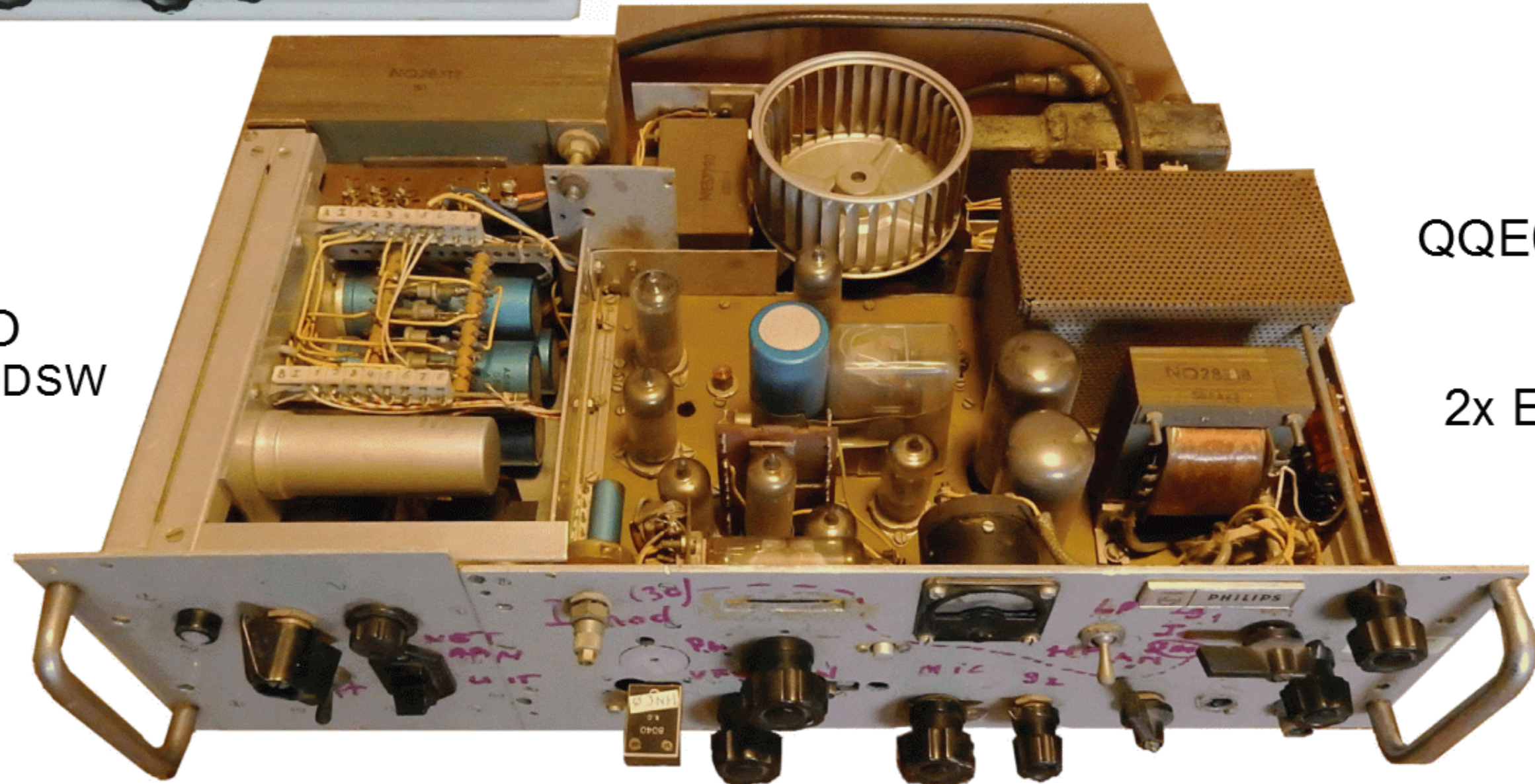

QQE06/40

2x EL34

2m VJ zenders A46: 1960 - 1980 (2)

Gebouwd door PA0JNH

Geschikt voor AM en FM
Chassis: PTI Zephyr mobielofoon
Vermogen ca. 5 W
Op 12 V accu via omvormer
Op 220 V via netvoeding (extern)



Omvormer
2x ASZ15

QQE03/12



AM modulator
EL ??

2m VJ zenders A46: 1970 - 1980 (3)
Gebouwd door VJ Commissie (PA0MRD c.s.)



Geschikt voor FM
Chassis: PTI Zephyr
mobielofoon, met
aanbouw voor voeding
Vermogen ca. 5 W

Op 220 V

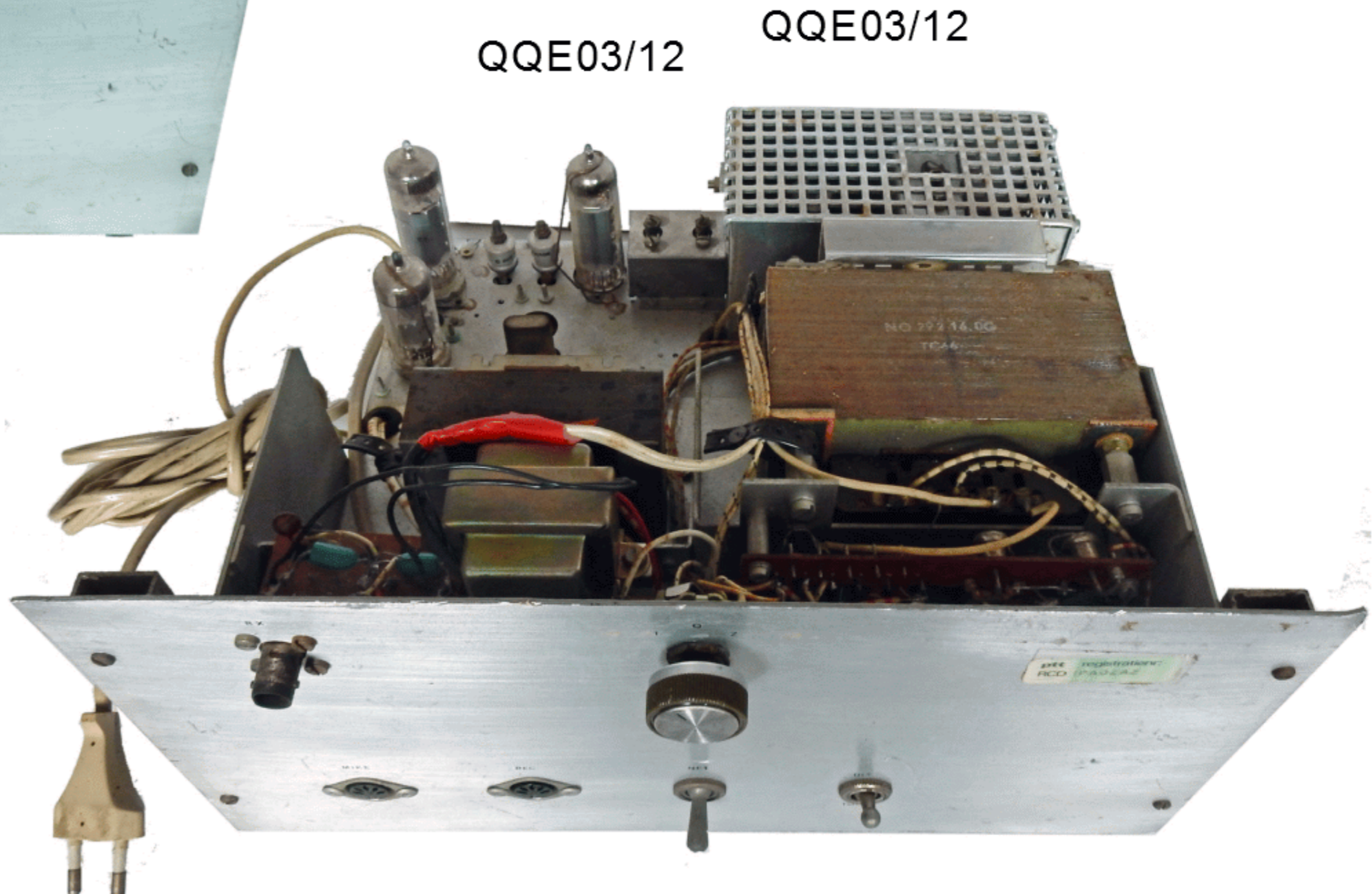

2m/AM VJ-mini zenders (sputniks) A46: 1970/1973
Gebouwd door PA0DSW

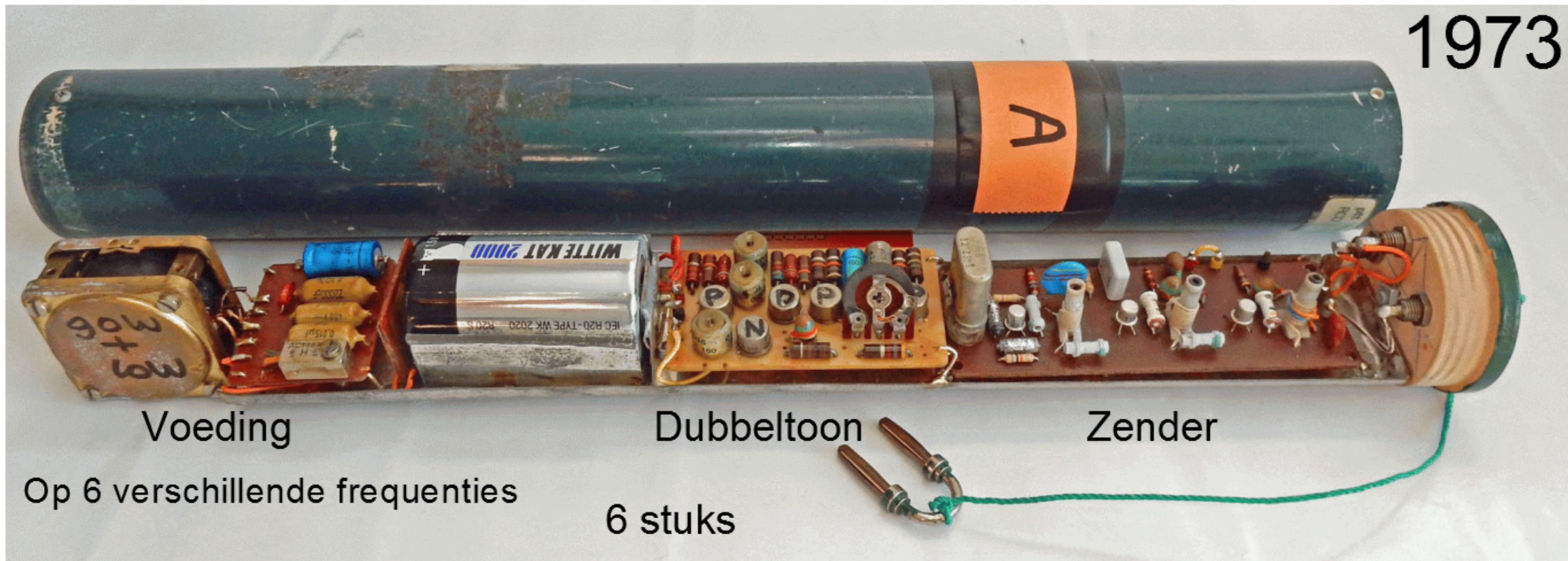
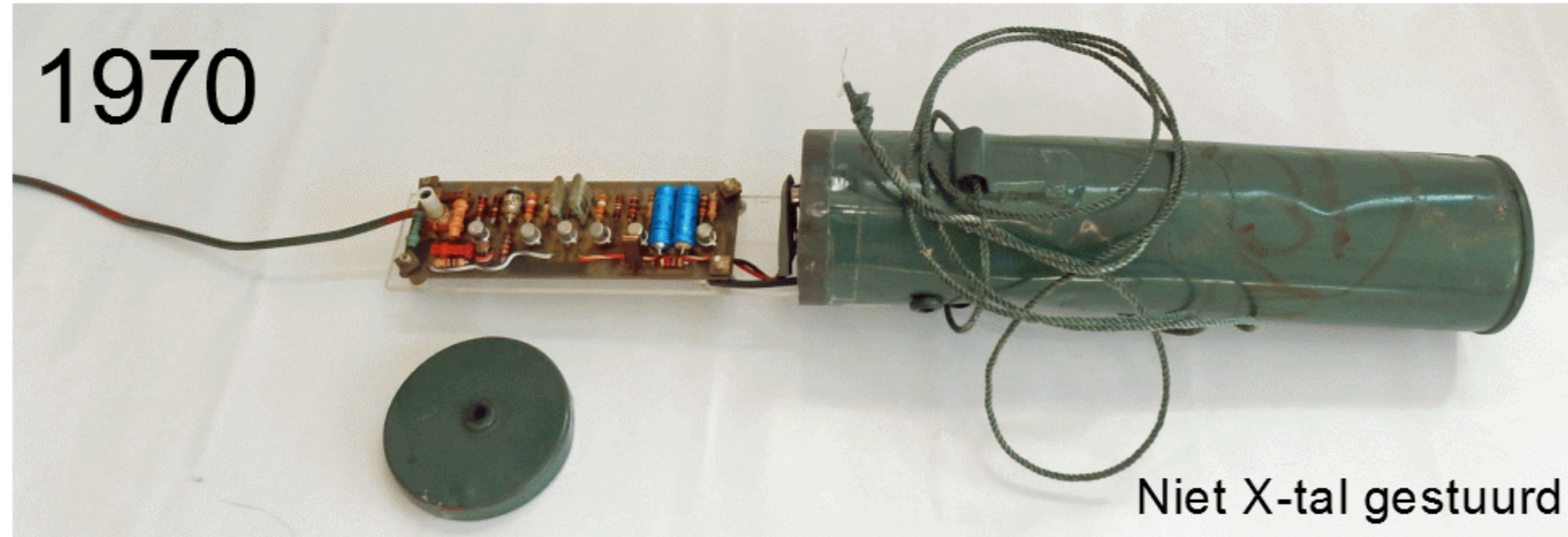

VERON Bekerjachten

Globaal overzicht

- ▶ In 1947 start de VERON een nationale competitie, de zogenoemde "Bekerjachten". Er is door de Vossejachtcommissie (Bekerjachtcommissie) een gedetailleerd reglement vastgesteld. De Bekerjachten werden in Electron aangekondigd.
- ▶ Oorspronkelijk kon de beker (wisseltrofee) jaarlijks gewonnen worden door een afdeling. In 1953 wordt een persoonlijke wisselprijs ingesteld. Bij elke jacht was er, voor de eerste 3, een schildje dat op peilontvanger kon worden gemonteerd (geplakt).
- ▶ Elke afdeling, of combinatie van afdelingen, kan één bekerjacht per jaar organiseren. Vanaf het begin t/m 1963 heeft de afdeling Zaanstreek hier aan meegewerkt. Ook een aantal Zaanse vossenjagers reisde naar andere afdelingen om deel te nemen en ook leden uit andere afdelingen bezochten de door onze afdeling georganiseerde Bekerjachten.
- ▶ In 1947 gaat alleen nog om het opsporen van de vos. Eind 1947 wordt besloten dat er voortaan twee zenders in de lucht zullen zijn: de "vos", die als vanouds moet worden opgespoord en het "baken", waarvan de positie door peilingen in kaart dient te worden gebracht. In een later stadium zijn er zelfs twee bakens die gepeild moeten worden. Bekerjachten zijn loopjachten.
- ▶ Voor de peilingen moet gebruik worden gemaakt van standaard topografische kaarten 1:25.000
- ▶ Begin jaren 60 nam de belangstelling geleidelijk af en in onze afdeling is na 1963 dan ook geen Bekerjacht meer georganiseerd. In 1966 was het helemaal afgelopen met deze activiteit.



1953.05.31:
2e: PA0DSW



1955.08.21:
3e: PA0ZS



1955.09.25: slotjacht
4e: PA0ZS



1956.08.09: Zaanstreek !
1e: B. Siebeling
(zoon van PA0ZS)

Kaarten Zaanstreek voor bakenpeilingen



Afmetingen: 42x60 cm - zwart/wit - rond 1950
Deze kaart is tot 1990 gebruikt

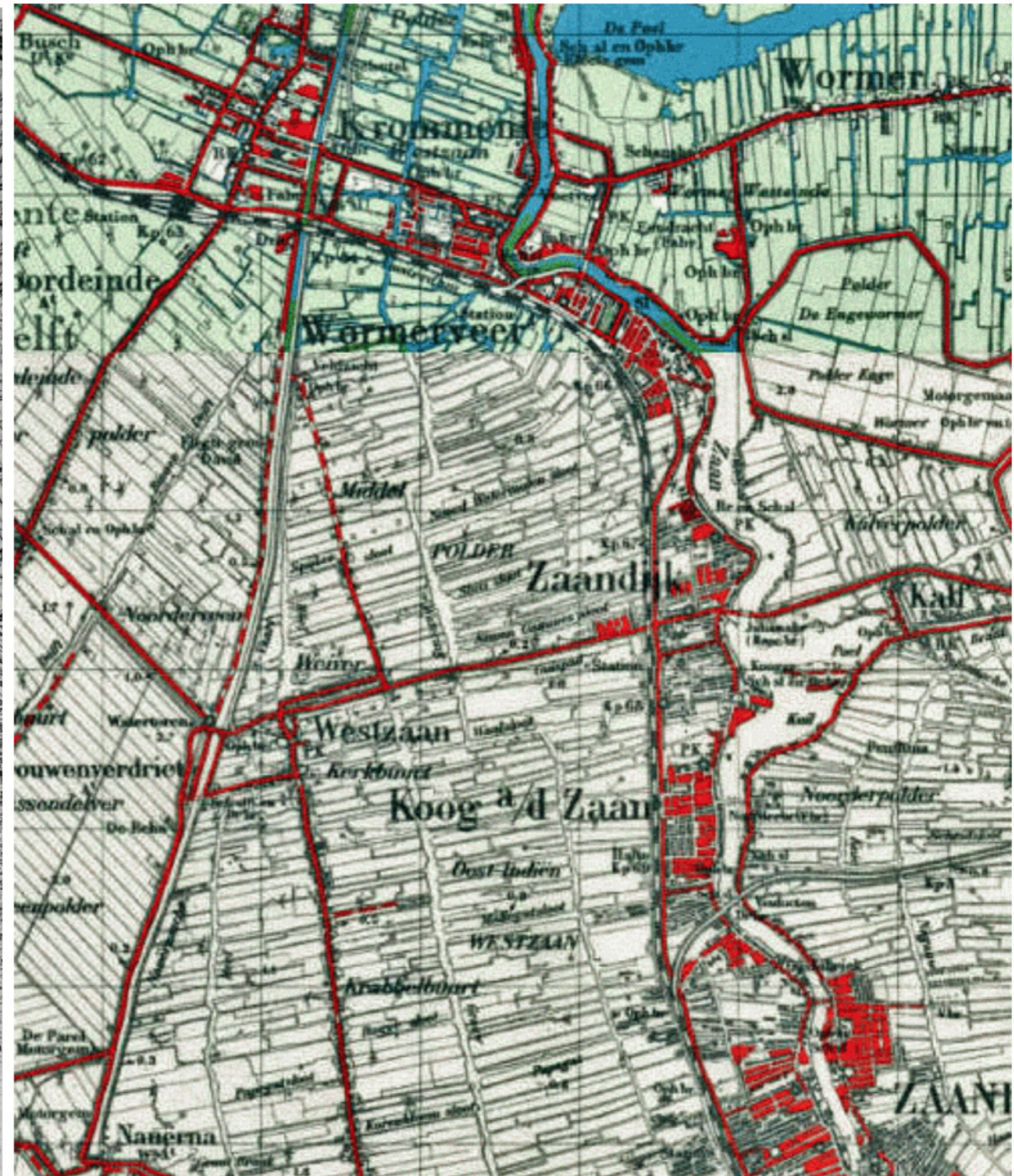

Detail topografische kaart (1956)
voor bekerjachten

Detail kaart Zaandam-zuid 1950 / 2021

Met lokaties van vroegere vossenjachten (wat is er veel veranderd...)

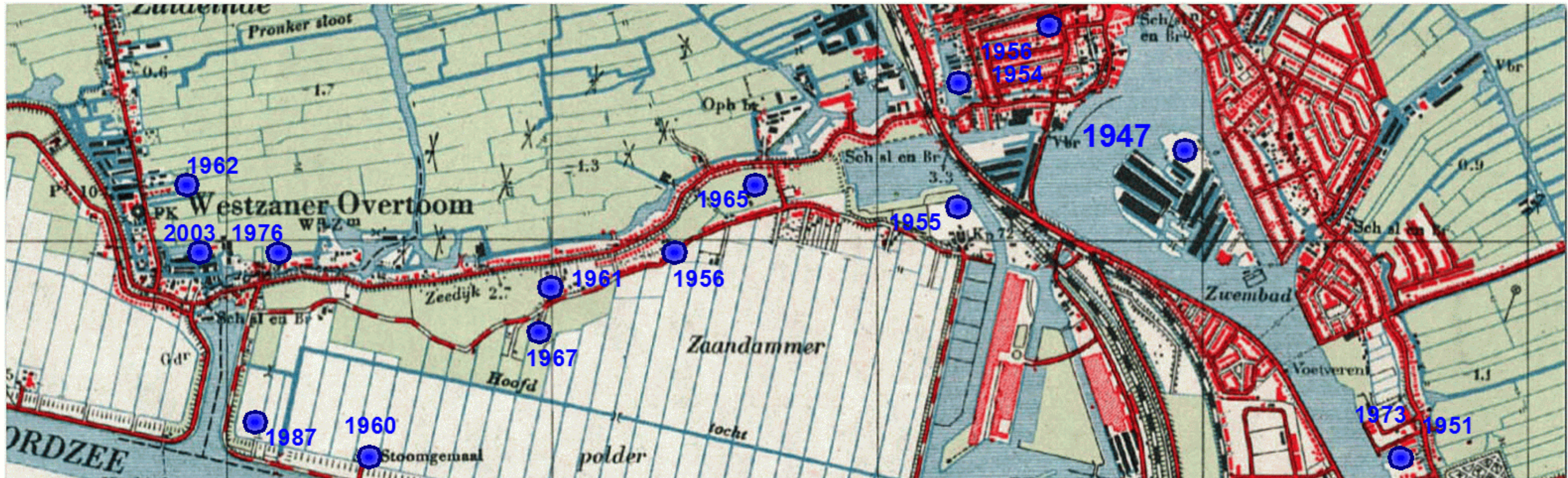

Standaard 80m vossenjacht met bakenpeiling

Voorbeeld: Start bij Watertoren (Westzaan) - ca. 50x

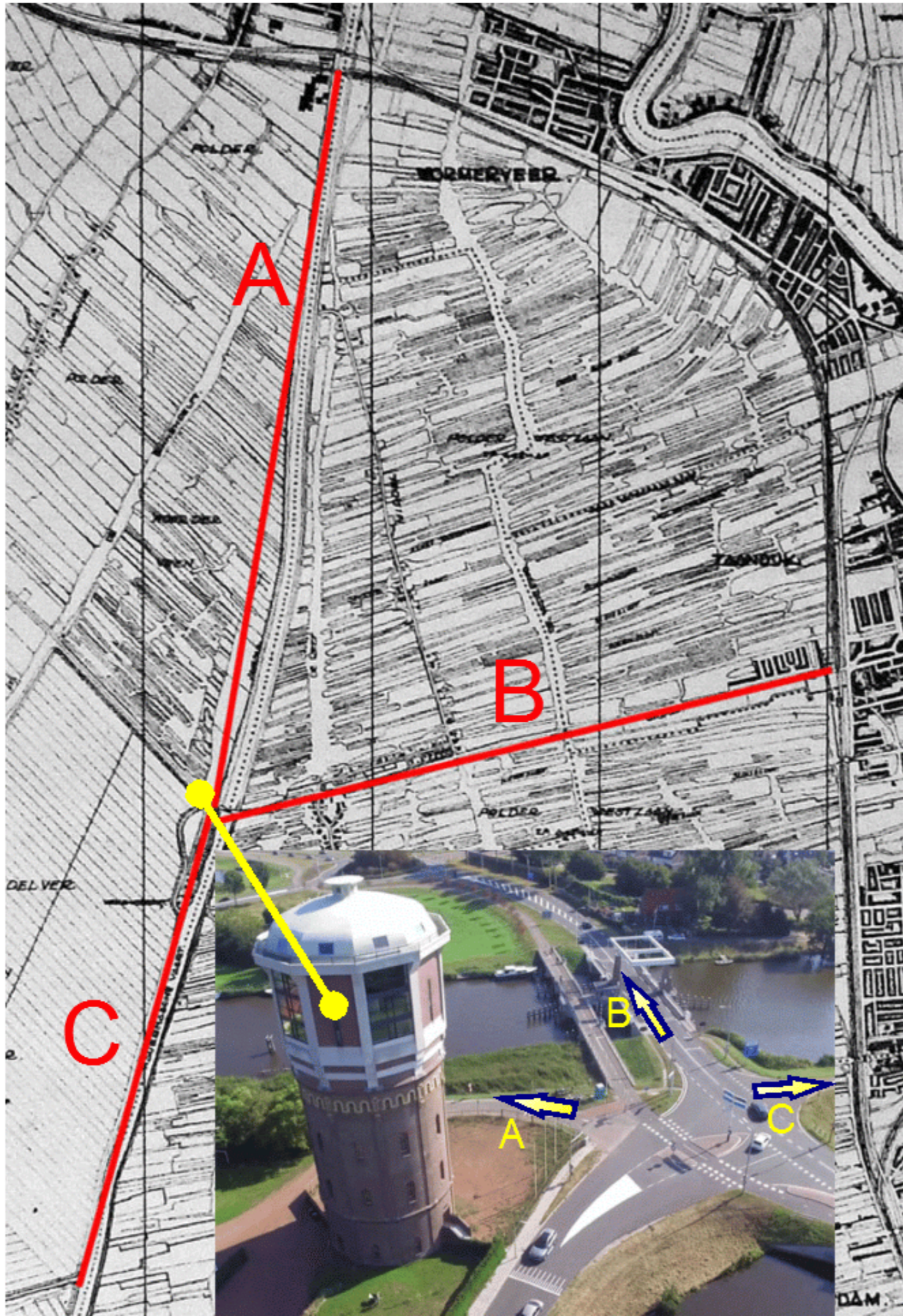

Start

Finish

Baken

3650 kHz
(wobbeltoon)

Vos

3700 kHz
spraak en muziek

De peilweg werd bij de start aangewezen. Deze hing o.a. af van de locatie van het baken.

De kaart werd afgetekend bij de watertoren of aan het einde van de peilweg.

A. van watertoren tot spoorbrug bij Krommenie

B. van watertoren tot spoorwegovergang Zaandijk

C. van watertoren tot gemaal noord van Nauerna

Andere startplaatsen waren o.a.

Watertoren (50x), Heerenhuis - Wijde Wormer (28x),

NS - K Zaandijk (16x), Julianaburg -Zaandijk (15x),

Stationsstraat 30 -K ad Zaan (11x), NS-overgang

Westzanerdijk (10x), NS - Zaandam (8x), Zaanbrug

Wormer (8x), NS -Koog Bloemwijk (7x),

NS - Krommenie (7x)

(Baken)peiling Met spiegelkompas



Kompas met spiegel

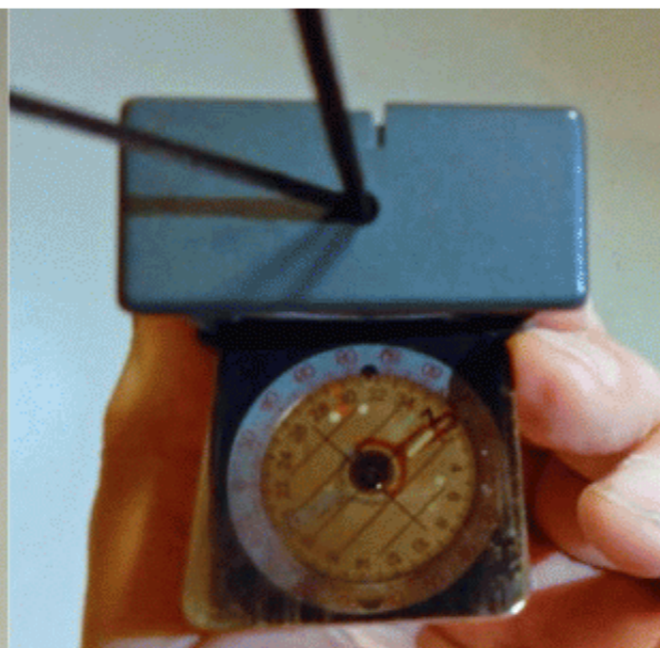

Draaischijf met graden en N
Kompasnaald ->N

Richting peilen en
langs gleuf over het
kompas kijken.
Schijf draaien tot peil
naar N(oord) wijst.

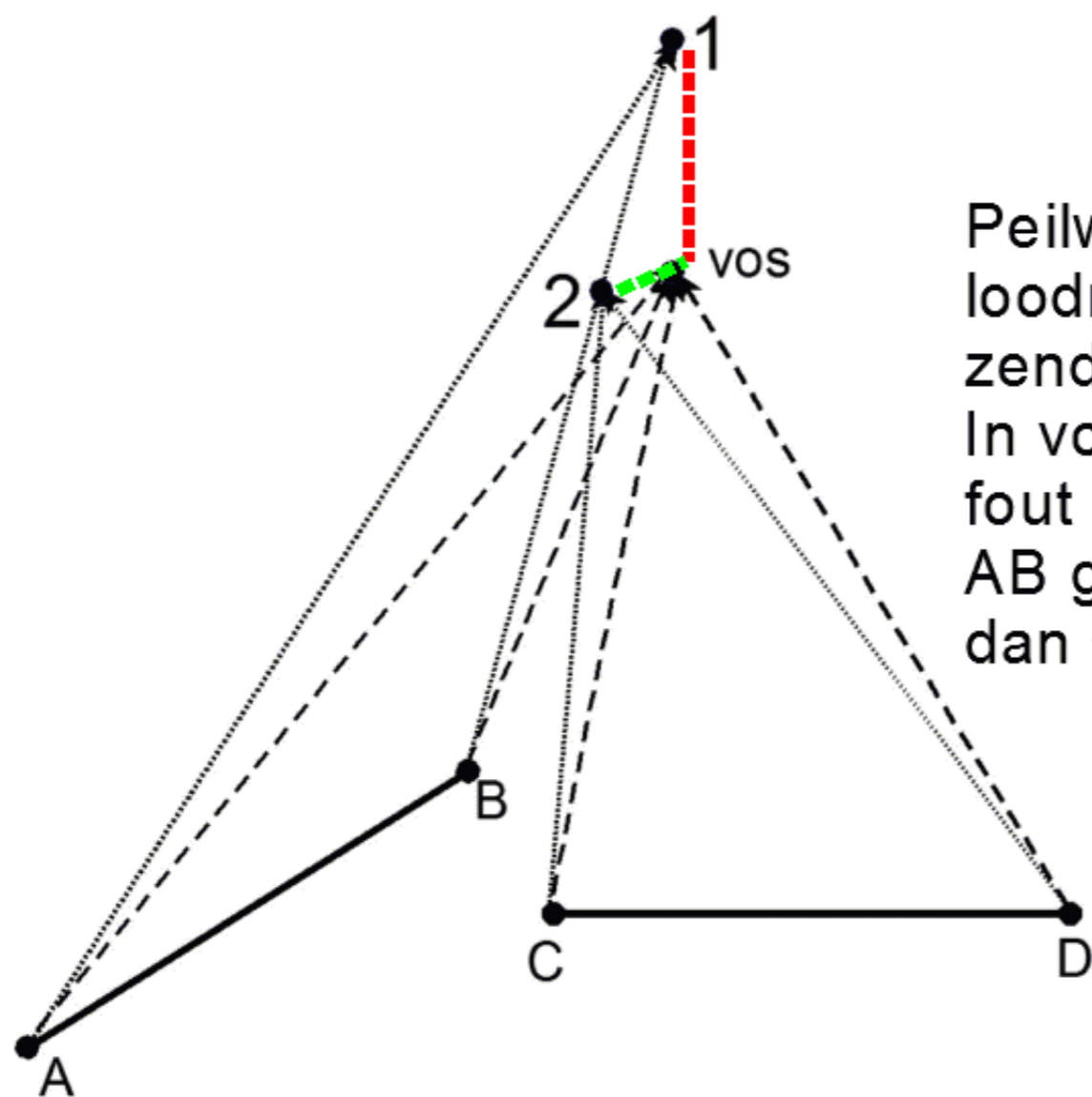

Peilweg zoveel mogelijk
loodrecht op richting naar
zender.
In voorbeeld links 6 graden
fout gepeild (naar links).
AB geeft veel grotere fout
dan CD.

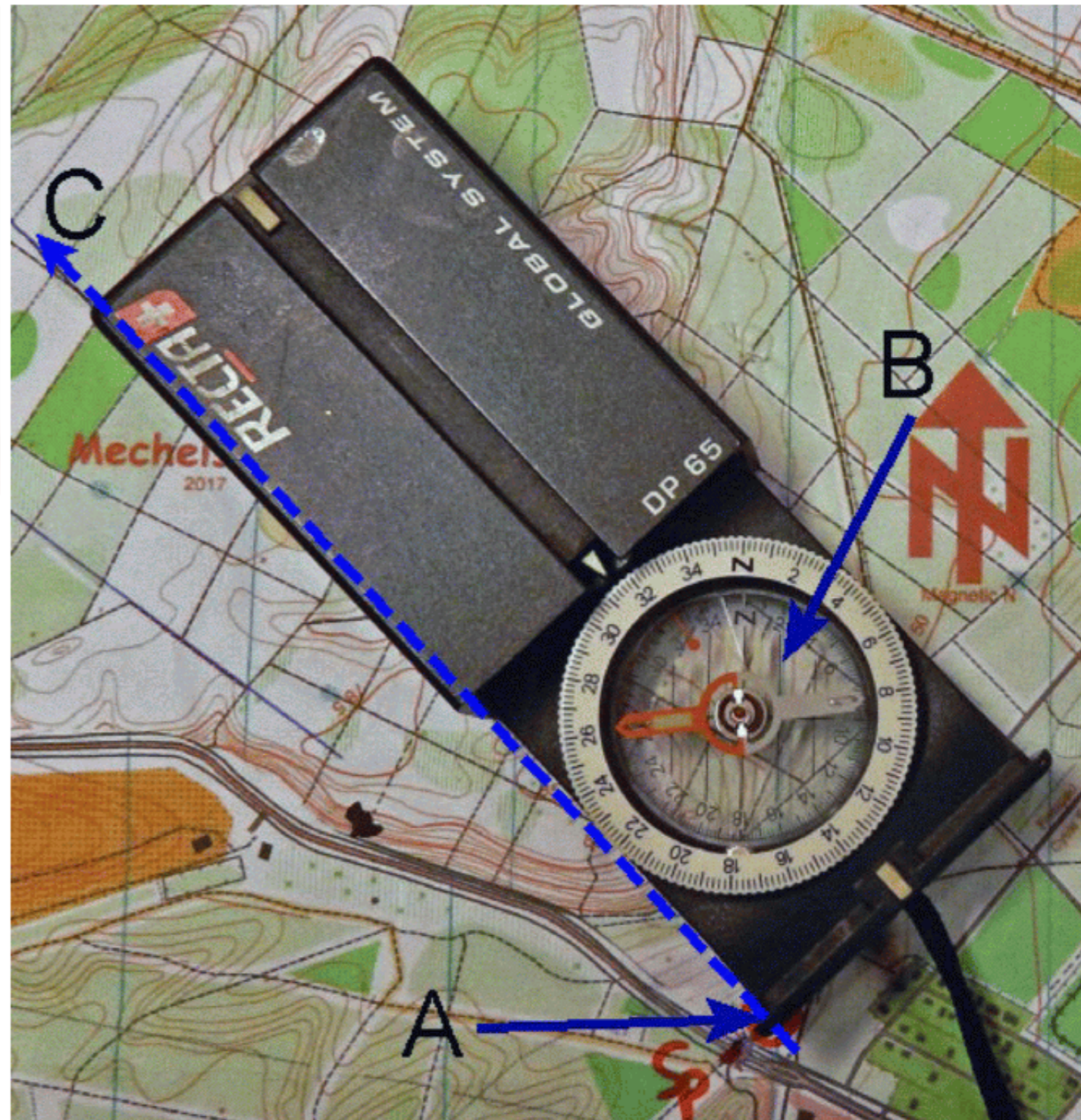

Spiegel inschuiven en kompas op kaart leggen.
Op punt A sta je. Kompas draaien tot N op de
draaischijf naar het noorden wijst (parallel aan
blauwe lijnen B). Richting C is de richting naar
de zender.

- Wisselprijs voor één seizoen

In 1959 maakte Henk van Dalsem deze wisselprijs

De prijs werd gewonnen door:

- 1959 K. van Keulen
- 1960 K. Bloemink
- 1961 J.H. Modder
- 1962 P.vd Does (PA0DSW)
- 1963 R.A. Kamminga (PA0RUU)
- 1964 L. vd Does
- 1965 J.H. Modder
- 1966 J. Hoek (PA0JNH)
- 1967 R. Kelder (PA0KEL)
- 1968 F. Lotgering (PA0LOT)
- 1969 F. Lotgering (PA0LOT)
- 1970 K. Wit (PA0LBM)
- 1971 W. Bakker (PA0WBZ)
- 1972 H. Lens (PA0HLO)
- 1973 P. de Boer (PA0PBZ)
- 1974 P. de Boer (PA0PBZ)
- 1975 P. de Boer (PA0PBZ) - 3e keer achtereen, beschikbaar gesteld
- 1976 R. van Zon (PE0ZOZ)
- 1977 J. Schijf (PA2JSZ))
- 1978 J. Hoek (PA0JNH)
- 1979 A.J. van Hooff (PA3DGS)
- 1980 J. Hoek (PA0JNH)
- 1981 D. de Vries (PE1LCM)
- 1982 A.J. van Hooff (PA3DGS)
- 1983 J. Hoek (PA0JNH)
- 1984 J. Hoek (PA0JNH) - 5e keer, mag prijs houden, doet dat niet
- 1985 J. Hoek (PA0JNH)
- 1986 J. Visser (PE1MNC)
- 1987 J. Visser (PE1MNC)
- 1988 K. Wit (PA0LBM) en J. Hoek (PA0JNH)
- 1989 K. Wit (PA0LBM)
- 1990 D. de Vries (PE1CLM)
- 1991 D. de Vries (PE1CLM)

Daarna is deze prijs niet meer uitgereikt. Is nu in bezit van PE1CLM



Certificaten 1967 - 1969

AFD. ZAA NSTREEK

VOSSEJACHT DATUM: _____



Frequentie: _____ Mc/s
 Vervoermiddel: _____ pnt.
 Bakenpeiling: _____ pnt.
 Vos: _____ pnt.
 Totaal: _____ pnt.
 Prijs: _____
 Aantal deelnemers: _____

AFD. ZAA NSTREEK

RSM

VOSSEJACHT DATUM: 27 aug. 67

Vos I:		Frequentie: <i>3,5</i> Mhz
Vos II:		Vervoermiddel: <i>bron</i> pnt
		Vos I: pnt
		Vos II: pnt
		Totaal: pnt
		Prijs: e prijs
		Aantal deelnemers: <i>22</i>

Vos I: PAØVW/A
 Vos II: PAØGPR/A
 Freq: beide vossen:
 ca: 144,7 en 3,65 Mhz.

AFD. ZAA NSTREEK

VOSSEJACHT DATUM: 16 SEPT. 1967



Frequentie: *3,5 en 144* Mc/s
 Vervoermiddel: _____ pnt.
 Bakenpeiling: _____ pnt.
 Vos: PAØGPR/A: _____ pnt.
 Totaal: _____ pnt.
 Prijs: _____

iets verder open, bep.... ik zie het al..
 er zit een plug los!

AFD. ZAA NSTREEK

VOSSEJACHT DATUM: 10-5-1969.



Frequentie: *3,5-144* Mc/s
 Vervoermiddel: _____ pnt.
 Bakenpeiling: _____ pnt.
 Vos: _____ pnt.
 Totaal: _____ pnt.
 Prijs: _____
 Aantal deelnemers: _____

VOS: PAØWU/A

BENT U AL LID VAN DE "VERON"

AFD. ZAA NSTREEK

VOSSEJACHT DATUM: 14-9-69.



Frequentie: _____ Mc/s
 Vervoermiddel: _____ pnt.
 Vos I: PAØVW/A pnt
 Vos II: PAØJNH/A pnt
 Totaal: _____ pnt.
 Prijs: _____
 Aantal deelnemers: _____

AFD. ZAA NSTREEK

VOSSEJACHTEN 1969.



CERTIFICAAT uitgereikt
 aan: *J. G. Schijf*.....
 te: *Zaandam*.

geëindigd als:
2e... met *25* punten

De vossejacht manager
[Signature] ØJNH.

Wie waren de 'VOS' ?

Periode tot 1972 (in hoofdzaak 80m)



PAØKI - 1947-1954 - 8x



PAØZS - 1948-1960 - 15x

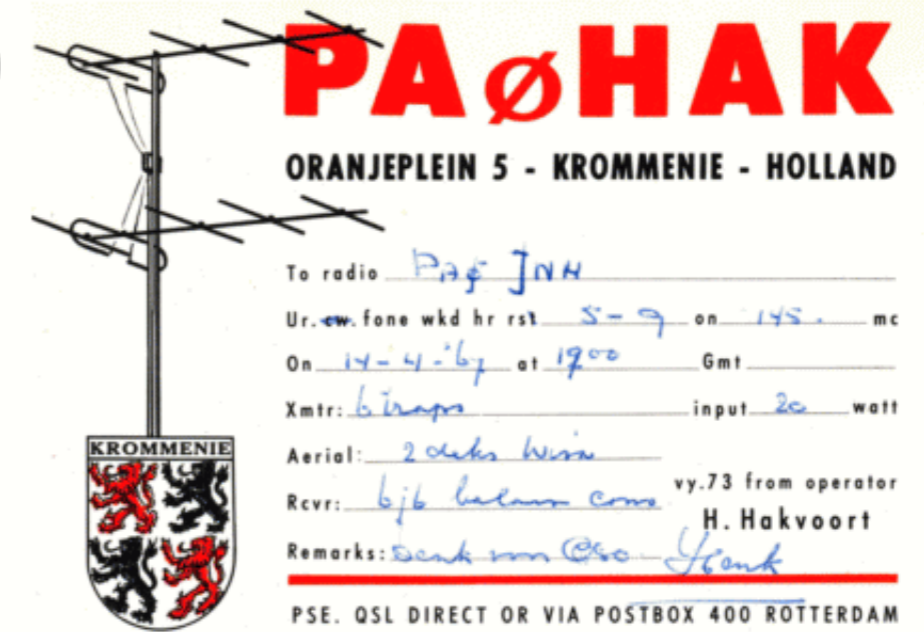

PAØHAK - 1951-1970 - 28x



PAØVW - 1951-1972 - 25x

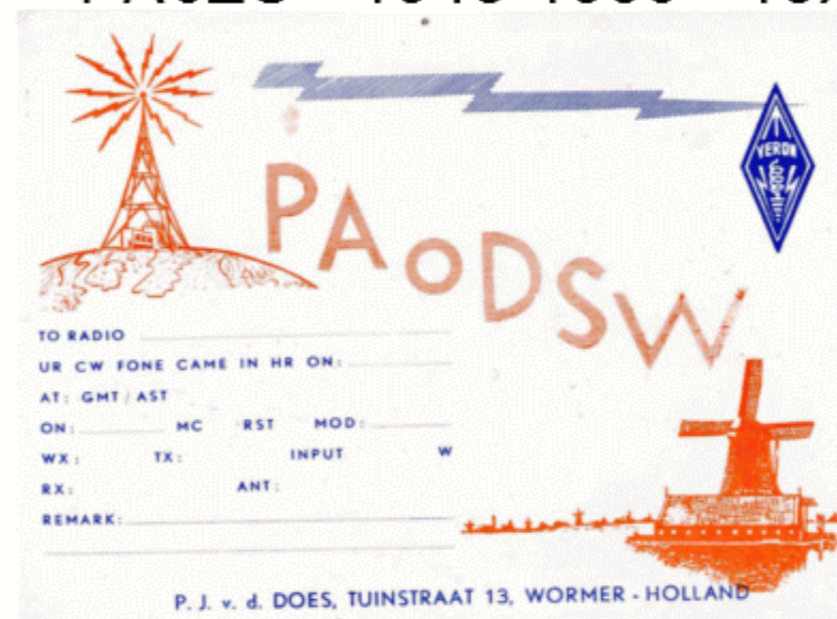

PAØDSW - 1951-1969 - 19x

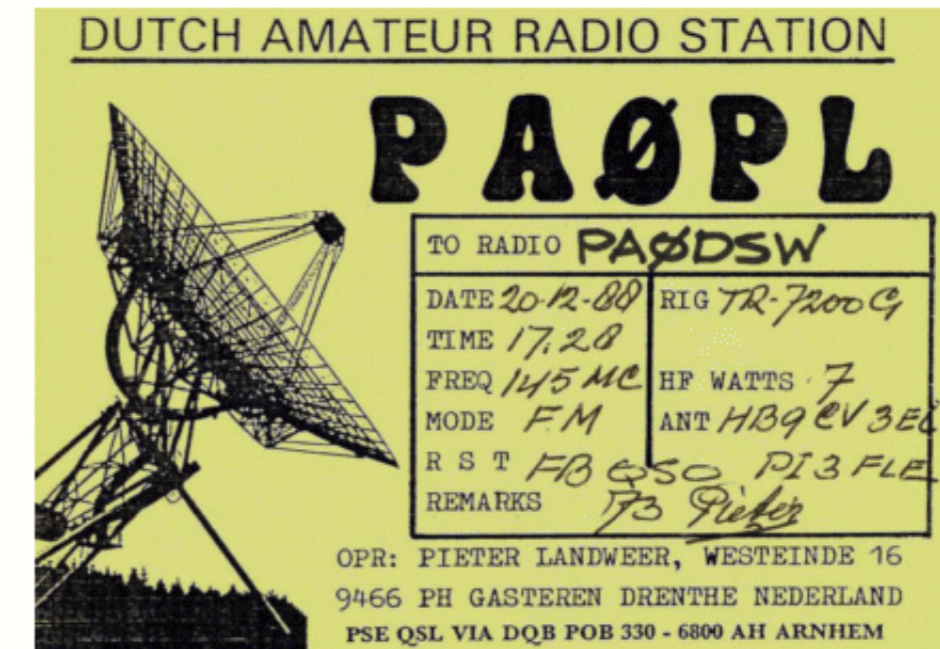

PAØPL - 1951-1969 - 5x



PAØWU - 1953-1970 - 25x

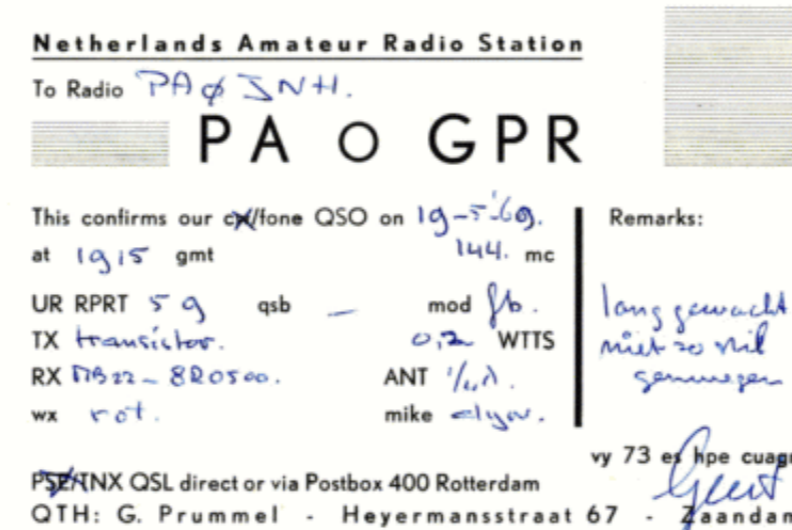

PAØGPR - 1963-1969 - 11x

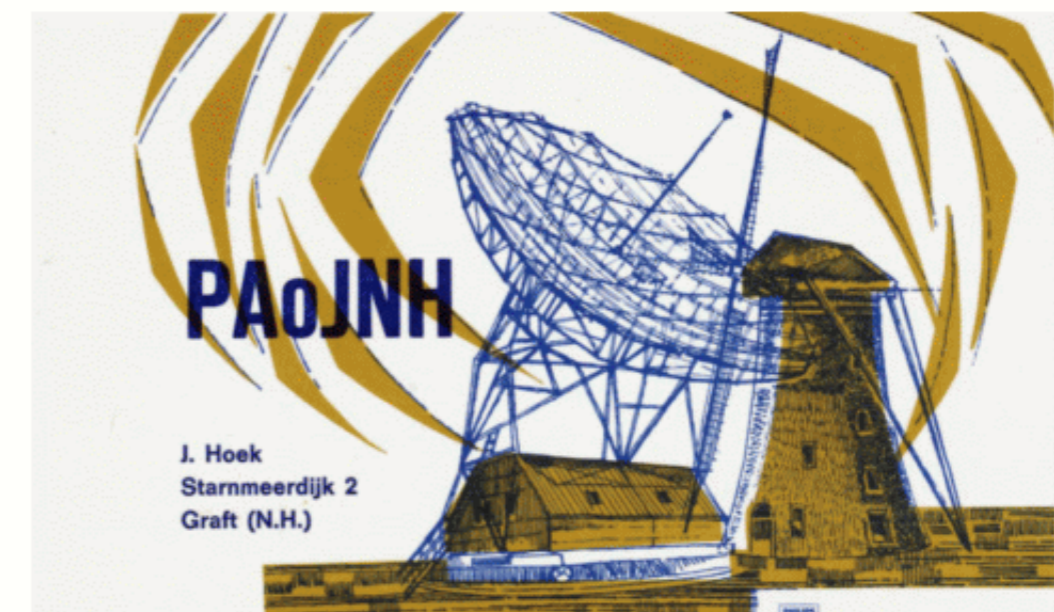

PAØJNH - 1967-1972 - 12x

1937 - 1938 - 1939 - Vossenjacht VUKA Zaandam

Alleen de Zaanse deelnemers zijn hieronder vermeld



1e. 1937.09.25
Dagjacht op 80 m. De eerste vossenjacht van de VUKA afd. Zaandam
Vos: xPA0GA (sec./penningmeester VUKA)
In café 'de Zwaan' in West Knollendam.

14 deelnemers per fiets, motor of auto.
De grenzen van het gebied waren vooraf bekend gemaakt. Aan de rand ervan moest men starten.

1e. Piet Landweer - PA0PL en
3e (vermoedelijk) J.H.D Smit
(was jarenlang onze afdelingssecretaris)



2e. 1938.09.03/04
Nachtjacht op 80 m.
Vos: xPA0LK (uit Amsterdam)
In pakhuis 'de Ruiters'. Zaanweg 4 in Wormerveer

Start: Watertoren Westzaan om 23.30 uur.

Hevig regenachtig weer...
Deelnemers ?. o.a. PA0NY

Slechts 3 zonder geopende enveloppe!



3e. 1939.08.23
Dagjacht op 80 m.
Vos: xPA0OM (uit Amsterdam).
In werkplaats van houthandel en houtwol fabriek fa. Brees ten westen van de bocht in de Hoornse lijn in het Westzijderveld bij Zaandam

Start: vrij te kiezen

3e PA0PG (W'veer), 5. H Jongbloed (Z'dam), 8. H Uitvlucht (KadZaan).

Op 30 september kwam er een algeheel zendverbod en mobilisatie.